



HOCKEY CANADA
www.hockeycanada.ca

ÉVALUATION ET SÉLECTION DES JOUEURS



Guide de développement au hockey mineur

Évaluation et sélection des joueurs





ÉVALUATION ET SÉLECTION DES JOUEURS

L'évaluation et la sélection des joueurs Le but de ce document

« Les enfants sont curieux et ils prennent des risques. Ils sont très courageux. Ils s'aventurent dans un monde vaste et dangereux. Un enfant fait instinctivement confiance à la vie et au processus de la vie. »

John Bradshaw

Chaque année au Canada, près de 3 500 associations de hockey mineur assument le risque de diviser les équipes selon les aptitudes de chaque joueur. Le but ultime de ce processus est d'offrir aux joueurs la meilleure expérience possible dans un milieu où ils pourront se développer en tant que joueurs et en tant que personnes. Pour plusieurs dirigeants, évaluateurs, entraîneurs, parents et joueurs du hockey mineur, il peut s'agir d'une expérience stressante, laborieuse et frustrante. Le but de ce document est d'en faire une expérience plus enrichissante et positive pour tous.

L'objectif de ce document est d'offrir, aux associations, le concept d'un cadre de travail fondé sur bon nombre d'outils et de références pratiques pour l'évaluation. Au bout du compte, chaque association devra étudier sa situation et décider de ce qui lui convient le mieux.

Le succès que connaîtra une association à la suite du processus d'évaluation ne dépendra pas principalement de l'utilisation de ce document. Les associations doivent s'assurer de gérer la situation locale en rendant le processus le plus transparent possible. L'objectivité des évaluateurs, des moyens de communication clairs et concis, des séances sur glace bien dirigées, des rôles bien définis et un mécanisme succinct pour les retours et les rétroactions joueront tous un rôle crucial dans le développement et la construction d'un processus efficace pour l'évaluation des joueurs.

On dit souvent que « les meilleurs entraîneurs sont ceux qui font preuves d'ouverture. » Hockey Canada vous encourage, en tant qu'association de hockey mineur, à retirer de ce document tout ce dont vous avez besoin et tout ce que vous êtes en mesure de gérer de façon efficace.

L'évaluation et le classement des joueurs, tout comme le développement, constituent un processus. Une gestion efficace de ce processus rendra l'expérience des jeunes joueurs plus enrichissante.

REMERCIEMENTS

Hockey Canada aimerait souligner la collaboration de plusieurs personnes et associations qui ont joué un rôle important dans la production de ce document :

Association de hockey mineur Simons Valley
Association de hockey mineur St-Albert
Hockey mineur de Crowfoot
Hockey Alberta

Calgary, Alberta
St-Albert, Alberta
Calgary, Alberta

Guide ressource du coordonnateur des entraîneurs de la BCAHA
Conseil de développement du hockey de Hockey Canada
Directeurs techniques des branches de Hockey Canada
Comité de développement de l'athlète de Hockey Canada

- ◆ Barry Reynard, président
- ◆ Marty Savoy
- ◆ Bernie Reichardt
- ◆ Bob Caldwell
- ◆ Corey McNabb
- ◆ Jean-François Mouton
- ◆ André Arseneau

Kenora, Ontario
Calgary, Alberta
Winnipeg, Manitoba
Deloraine, Manitoba
Calgary, Alberta
Montréal, Québec
Sydney, Nouvelle-Écosse



ÉVALUATION ET SÉLECTION DES JOUEURS

Table des matières

Philosophie et but de l'évaluation et de la sélection des joueurs 4

Objectifs de l'évaluation des joueurs 4

Les dix questions les plus fréquentes sur l'évaluation des joueurs 5

Directives pour le processus – qu'est-ce qui convient à votre association? 7

Exemple d'un chemin critique pour l'évaluation et la sélection des joueurs 9

Exemple d'une lettre de présentation aux parents 10

Critères de sélection des joueurs 11

Directives pour le personnel de soutien 13

Directives pour le personnel de soutien 14

Exemples de processus 16

Sélection et but des exercices 20

Exemple d'une séance d'évaluation pee-wee 27

Exemple d'une séance d'évaluation midget 32

Évaluation des gardiens de but 36

Évaluation des gardiens de but débutants 39

Évaluation des gardiens de but intermédiaires 43

Évaluation des gardiens de but avancés 48

Formulaires d'évaluation 53

Rétroactions et réflexion sur le processus 61

ANNEXES 63



ÉVALUATION ET SÉLECTION DES JOUEURS

Philosophie et but de l'évaluation et de la sélection des joueurs

L'évaluation des joueurs peut être l'une des tâches les plus difficiles pour une association de hockey mineur. Elle peut aussi être le fondement sur lequel repose une association. Dans la plupart des cas, l'évaluation des joueurs sert à placer les joueurs au sein des équipes. Un aspect important qui ne fait souvent pas partie du processus est que la plupart des associations de hockey mineur ne se servent pas des évaluations des joueurs comme d'un outil pour que les entraîneurs puissent développer les joueurs selon leurs forces et leurs faiblesses individuelles. Former des équipes est une chose, mais ce que vous faites de ces joueurs une fois que les équipes sont formées en est une autre. Plusieurs communautés canadiennes n'ont assez de joueurs que pour former une équipe par catégorie d'âge, tandis que d'autres ont plusieurs équipes pour chaque catégorie d'âge. C'est alors qu'il faut classer les joueurs. Que vous ayez une équipe ou plusieurs, l'évaluation des joueurs peut et devrait servir au développement des joueurs.

La mise en œuvre d'un bon processus d'évaluation des joueurs peut rendre l'évaluation plus facile. Elle fournira non seulement un point de référence à l'association pour discuter avec les parents, mais elle vous fournira à vous, ainsi qu'à vos entraîneurs, un point de départ dans le but de déterminer le niveau d'habileté de vos joueurs. Vous pourrez ainsi commencer à utiliser les divers programmes de Hockey Canada pour éduquer parents et entraîneurs quant à l'importance de développer les habiletés.

Pour la plupart des associations de hockey mineur, il existe principalement deux sortes d'évaluations :

- 1) Les évaluations avant la saison pour la sélection des joueurs des différentes équipes (classement ou regroupement)
- 2) Les évaluations à la fin de la saison servant de bulletin du joueur.

Bien que les deux soient importantes, c'est l'utilisation que l'on fait des renseignements qui importe le plus. Évidemment, les évaluations en début de saison aideront à diviser les joueurs au sein des équipes, mais les renseignements devraient aussi être transmis aux entraîneurs afin qu'ils puissent connaître les points forts et les faiblesses des joueurs.

Un autre élément-clé est de définir les critères que recherchent les évaluateurs afin que les parents puissent savoir ce sur quoi repose l'évaluation. Ces critères doivent être clairement définis, évalués objectivement et justifiables.

Objectifs de l'évaluation des joueurs

- ◆ Fournir une évaluation juste et non biaisée de l'ensemble des habiletés d'un joueur lors des séances de patinage et de jeu dirigé.
- ◆ Veiller à ce que les joueurs aient une chance raisonnable d'être choisis par une équipe appropriée à leurs habiletés déterminées lors des évaluations sur glace de l'année en cours.
- ◆ Offrir, aux entraîneurs, la chance et la souplesse de bâtir une équipe, en partie, selon leur propre philosophie de l'entraînement et leur connaissance des habiletés et de l'attitude des joueurs.
- ◆ Assurer l'uniformité et la constance du processus d'évaluation de sorte que les attentes des joueurs et des parents soient les mêmes tout au long du cheminement du joueur dans les différents niveaux des programmes de l'association.
- ◆ Former des équipes dans le but d'assurer un jeu équilibré et compétitif où les athlètes peuvent se développer et participer équitablement tout en s'amusant à jouer au hockey pendant la saison.



ÉVALUATION ET SÉLECTION DES JOUEURS

- ◆ Fournir des rétroactions afin de développer les joueurs.

Les dix questions les plus fréquentes sur l'évaluation des joueurs

À titre d'association, vous devez être prêt à répondre aux questions suivantes devant les joueurs, les parents, les officiels sur la glace, les évaluateurs et les autres administrateurs. Tous les renseignements ci-après devraient être publics – ceci donne le ton aux évaluations et augmente la transparence du processus.

- I. Quand les séances d'évaluation ont-elles lieu?

À titre d'association, vous devez avoir un calendrier fixe et être en mesure de renseigner les parents et les joueurs sur les coordonnées de la première séance sur glace et des séances ultérieures selon les résultats des premières évaluations.

- II. Combien y aura-t-il de séances d'évaluation?

Chaque parent et chaque joueur devraient savoir, avant le début des évaluations, le nombre d'occasions que le joueur aura d'être évalué. Il est recommandé que chaque joueur ait au moins 2 séances d'évaluation avant d'être libéré d'un programme donné.

- III. Qu'est-ce qui est évalué?

Veillez vous reporter à la rubrique sur les critères d'évaluation du joueur pour plus de renseignements sur les habiletés, les tactiques et les comportements précis qui sont évalués. Il est recommandé que les éléments qui seront observés pendant une séance sur glace soient affichés afin que les parents et les joueurs sachent ce qui sera évalué lors de chaque séance.

- IV. Qui fera les évaluations?

Trois groupes-clés participent aux évaluations :

- ◆ Les entraîneurs sur la glace qui dirigent les joueurs lors de la séance.
- ◆ Les évaluateurs hors glace qui seront responsables d'évaluer chacun des joueurs sur la glace dans le temps prescrit. Il pourrait y avoir des évaluateurs sur la glace selon la situation présente dans la communauté.
- ◆ Les administrateurs hors glace seront responsables de suivre les évaluations, de communiquer avec les parents et les joueurs et d'organiser les séances.

- V. Que doit porter mon jeune pour l'évaluation?

L'équipement complet est toujours obligatoire. Ceci comprend :

- ◆ Support athlétique ou protecteur pelvien
- ◆ Jambières
- ◆ Culotte de hockey
- ◆ Épaulières
- ◆ Coudières
- ◆ Patins
- ◆ Gants de hockey
- ◆ Bâton de hockey



ÉVALUATION ET SÉLECTION DES JOUEURS

- ◆ Casque et visière complète homologués CSA
- ◆ Protège-cou et protecteur buccal

Les joueurs se verront attribuer un numéro à leur arrivée à l'aréna. Les évaluateurs ne connaîtront que le numéro du joueur, pas son nom. Il est aussi fortement recommandé que les associations ne permettent pas aux joueurs de porter des chandails et des bas d'une équipe de niveau compétition. Bien que ceci soit difficile à faire respecter, ces chandails peuvent parfois involontairement influencer la perception d'un évaluateur quant aux habiletés du joueur.

VI. De quelle façon les joueurs sont-ils avisés de leur rendement?

Les joueurs seront avisés par les administrateurs hors glace qui sont responsables du suivi des évaluations, de communiquer avec les parents et les joueurs et d'organiser les séances. Les joueurs ne seront pas informés à l'aréna, mais au téléphone, par les administrateurs hors glace. Selon l'âge du joueur, il est recommandé que l'administrateur parle aux parents directement et qu'il ne laisse aucun message auprès d'un frère, d'une sœur, d'un gardien, d'une gardienne, etc.

VII. Est-ce que le joueur sera évalué par un test d'habileté et dans une situation de match?

Pour que chaque joueur ait une chance égale de faire valoir ses habiletés, il sera évalué au moyen de tests et dans des situations de match. Chez les plus jeunes, l'accent sera surtout placé sur l'évaluation des habiletés. Chez les plus vieux, les situations de match et les jeux dirigés auront une plus grande influence sur le classement des joueurs au sein du programme de hockey mineur. Veuillez vous reporter aux DIRECTIVES POUR LA SÉANCE D'ÉVALUATION pour une analyse complète du ratio de l'évaluation des habiletés par rapport au jeu dirigé.

VIII. Que se passe-t-il après les séances d'évaluation?

Une fois les évaluations terminées, l'entraîneur communiquera avec les joueurs de son équipe. L'entraîneur devra alors :

- ◆ Dévoiler le calendrier des séances d'entraînement
- ◆ Dévoiler le calendrier des matchs
- ◆ Présenter les autres entraîneurs
- ◆ Fixer la première rencontre avec les parents et les joueurs

IX. Combien de temps après les évaluations la saison commence-t-elle?

Chaque association a une philosophie différente et un calendrier différent pour la transition des évaluations au début de la saison. Toutefois, au début du processus d'évaluation, les parents et les joueurs devraient connaître la durée des évaluations et la date probable pour le début de la saison selon l'équipe à laquelle le joueur appartiendra.

X. Comment les renseignements obtenus lors de l'évaluation seront-ils utilisés?

Les associations sont fortement encouragées à utiliser les renseignements obtenus lors de l'évaluation comme point de départ pour le développement. Si un entraîneur connaît l'équipe qu'on lui a confiée, il sera en meilleure position pour développer les habiletés requises pour que les joueurs deviennent plus habiles.



ÉVALUATION ET SÉLECTION DES JOUEURS

Directives pour le processus – qu'est-ce qui convient à votre association?

En tant qu'association, vous devez prendre des décisions sur la structure d'ensemble de votre association avant de choisir le processus d'évaluation qui vous convient. Il existe plusieurs structures générales pour les associations. Au Canada, les plus fréquentes sont les suivantes :

- ◆ Classement de tout le groupe d'âge par ordre croissant – les joueurs sont classés de 1 à X et les équipes sont formées de façon à ce que l'équipe 1 regroupe les premiers 14 à 16 joueurs, l'équipe 2 les 14 à 16 suivants, etc.
- ◆ Une partie du groupe d'âge est classée et les joueurs sont répartis également – 1 à 5 équipes élités et les autres joueurs sont répartis également entre les équipes « niveau récréation ».
- ◆ Tous les joueurs appartenant au même groupe d'âge sont répartis également entre les équipes.

Le processus d'évaluation que vous choisirez sera fonction de quelle structure, parmi les précédentes, correspond le mieux à votre association.

Indépendamment de la structure en place, il existe neuf étapes-clés que toutes les associations devront franchir au cours du processus de sélection des joueurs. Elles sont :

1. Décider des catégories, du nombre d'équipes et de la composition des équipes. Il faut se poser des questions comme : Y aura-t-il une équipe de niveau compétition? Y aura-t-il une équipe B? Combien de joueurs feront partie de chaque équipe? Combien de gardiens de but par équipe?
2. Établir la politique pour déterminer qui est admissible à la sélection (par exemple, jouer auprès d'une catégorie d'âge inférieure ou supérieure).
3. Décider des composantes du processus de sélection, y compris les réunions, les séances d'entraînement, les séances hors glace, les matchs hors-concours, etc.
4. Établir l'échéancier pour la sélection des équipes. Celui-ci doit indiquer la date à laquelle les équipes doivent être formées et le mouvement des joueurs pendant la saison.
5. Décider des critères de sélection des équipes.
6. L'attribution de l'autorité pour la sélection des équipes (par exemple : Qui aura le dernier mot? Existe-t-il des étapes nécessaires afin d'éviter les préjugés?)
7. Établir les ressources nécessaires à la sélection des équipes. Ceci comprend les ressources humaines (les comités de sélection), les installations, l'équipement (tout, des rondelles aux feuilles d'évaluation).
8. Établir un moyen de communication uniforme pour le personnel, les joueurs et les parents.
9. Établir un processus pour les rétroactions et les questions.

Un mécanisme interne d'appel est plus simple, plus économique, souvent plus rapide et habituellement moins nuisible pour tous que l'appel d'une décision devant les tribunaux. Tout comme lorsqu'il s'agit de déposer un appel devant un tribunal, les motifs d'appel sont limités : un appel ne doit être entendu que si la sélection n'a pas respecté les règlements ou le processus, si le comité de sélection ou l'entraîneur étaient biaisés ou si la décision était tout à fait injuste ou déraisonnable. Le bien-fondé ou le fond de la décision ne constitue pas un motif valable pour déposer un appel.



ÉVALUATION ET SÉLECTION DES JOUEURS

Un mécanisme pour les rétroactions offre plusieurs avantages à l'organisation; non seulement permet-il un recours interne à un athlète qui croit avoir été maltraité, il minimise aussi la publicité néfaste qui entoure une action en justice. Au bout du compte, un mécanisme d'appel est aussi un excellent incitatif pour l'organisation de développer ses critères de sélection avec soin, de les énoncer de façon précise et de les appliquer de façon équitable.

Le processus d'évaluation doit au moins comporter ce qui suit :

- ◆ Des critères de sélection objectifs;
- ◆ Un panel ou un comité de personnes responsables de la sélection; et
- ◆ Une occasion permettant aux candidats non retenus de mieux comprendre pourquoi.

De plus, le processus doit être établi bien avant que les décisions visant la sélection soient prises. Le processus doit être communiqué à tous les joueurs et il doit avoir été approuvé par le conseil d'administration de l'organisation.

Si tous les critères ne peuvent être objectifs, il faudra adopter des mesures pour intégrer des principes fondamentaux afin de guider le comité de sélection. Par exemple, un critère de sélection pour une équipe pourrait être l'attitude. Plutôt que de laisser le choix à un entraîneur ou au comité de sélection d'évaluer l'attitude d'un joueur, il serait utile de fournir des mesures plus strictes ou des indices d'attitude comme :

- ◆ La volonté de l'athlète de suivre des directives et des consignes;
- ◆ Les qualités de chef de file démontrées par l'athlète;
- ◆ La capacité de l'athlète d'accepter la critique et d'apprendre de ses erreurs;
- ◆ Le respect de l'athlète envers les entraîneurs, les officiels, les spectateurs, les adversaires, etc.

Lorsque le critère de sélection comprend un élément subjectif, donc une certaine appréciation, il est important que le panel de sélection soit capable de justifier sa décision. Une organisation peut facilement faire ceci en prenant l'habitude de consigner toutes ses décisions par écrit et en énonçant les raisons. Toutefois, l'organisation doit s'assurer que les raisons ne sont pas une simple reprise des critères.



ÉVALUATION ET SÉLECTION DES JOUEURS

Exemple d'un chemin critique pour l'évaluation et la sélection des joueurs

TÂCHE	QUAND	RESPONSABLE(S)
Distribuer les critères de sélection de l'association aux entraîneurs	1 ^{er} août	Coordonnateur des entraîneurs
Distribuer les paramètres de sélection aux entraîneurs	1 ^{er} août	Coordonnateur des entraîneurs
Réserver les installations pour la sélection	10 août	Coordonnateur des entraîneurs et entraîneurs
Décider du personnel de soutien requis	20 août	Coordonnateur des entraîneurs
Distribuer les critères de sélection et les paramètres aux parents et aux joueurs	1 ^{er} septembre	Coordonnateur des entraîneurs
Communiquer les critères et les paramètres à tous les décideurs	1 ^{er} septembre	Coordonnateur des entraîneurs
Préparer tout le matériel et les plans d'entraînements et les distribuer aux entraîneurs sur la glace	10 septembre	Coordonnateur des entraîneurs et entraîneurs
Préparer le matériel d'évaluation	10 septembre	Coordonnateur des entraîneurs et entraîneurs
Procéder aux évaluations	15 septembre au 1 ^{er} octobre	Entraîneurs et évaluateurs
Recueillir le matériel d'évaluation et tenir les réunions d'évaluation	Pendant les évaluations	Coordonnateur des entraîneurs et entraîneur-chef
Sélectionner les joueurs	1 ^{er} octobre	Responsable approuvé par l'association
Entrevue avec les joueurs, les parents	1 ^{er} octobre	Entraîneurs
Diffusion de l'information au public	3 octobre	Coordonnateur des entraîneurs



ÉVALUATION ET SÉLECTION DES JOUEURS

Exemple d'une lettre de présentation aux parents

LETTRE D'ÉVALUATION AU JOUEUR, AU PARENT, À L'ÉQUIPE

Le 1^{er} septembre _____

Cher _____,

Merci de ta demande et de ta confirmation que tu allais évoluer avec l'AHM de _____ cette saison. Le nombre d'inscriptions nous permet de former le nombre suivant d'équipes pour ton groupe d'âge cette saison :



Les équipes seront formées selon le rendement des joueurs lors d'un camp de sélection qui aura lieu du _____ au _____. Le camp comportera _ séances d'entraînement et _ séances de jeu dirigé. Les séances seront dirigées par les bénévoles de notre association, sous ma direction, à titre de coordonnateur des entraîneurs, et par le personnel des entraîneurs.

Les entraîneurs-chefs respectifs, à l'aide des commentaires de tout le personnel prenant part au camp, auront ensuite le dernier mot quant à la sélection des équipes. L'entraîneur-chef aura une certaine souplesse de choisir des joueurs qui sont classés à l'extérieur du premier groupe, mais il ne pourra choisir aucun joueur qui se trouve à plus de 3 rangs de la composition de l'équipe. Par exemple, si l'équipe est formée de 15 patineurs, l'entraîneur ne peut choisir un joueur occupant un rang inférieur au 18^e rang. Les joueurs seront avisés de l'équipe à laquelle ils seront affectés lors d'une entrevue suivant immédiatement la dernière séance de jeu dirigé, le 1^{er} octobre.

Veillez vous reporter aux « Critères de sélection des joueurs » ci-inclus. Tout le personnel du camp sera avisé d'évaluer les joueurs en fonction de ces critères. Vous et votre enfant êtes invités à assister à une soirée d'information qui aura lieu à _____, juste avant la première séance sur glace. Je serai alors en mesure de vous donner plus de détails sur nos plans et de vous présenter quelques-uns des entraîneurs qui vous aideront tout au long du processus de sélection.

Veillez prendre note de l'heure et de l'emplacement de toutes les activités du camp. Vous trouverez aussi ci-jointes quelques idées pour vous préparer au camp.

Bonne chance dans vos préparatifs. J'ai bien hâte de vous rencontrer le 15 septembre.

Veillez agréer l'expression de mes sentiments les meilleurs,
Le coordonnateur des entraîneurs,



ÉVALUATION ET SÉLECTION DES JOUEURS

Critères de sélection des joueurs

Voici le document qui sera remis aux évaluateurs avant le processus de sélection des joueurs. Une liste des habiletés propres à chaque catégorie est présentée dans les pages suivantes.

Vue d'ensemble des habiletés requises pour pratiquer le sport

Patinage : Accélération, vitesse, mobilité, agilité, équilibre, foulée, croisements, pivots, accélération à la sortie des virages, pieds rapides, patinage contrôlé, changement de vitesse

- ◆ Est-ce que le joueur peut effectuer des foulées de base en patinage avant et en patinage arrière?
- ◆ Est-ce que les genoux du joueur sont bien pliés, son dos légèrement penché et sa tête levée ou est-ce que le joueur est courbé, plié à la taille avec peu de flexion au niveau des genoux?
- ◆ Les bons patineurs auront recours à de longues foulées et ils ramèneront complètement la jambe d'appel avant d'entreprendre une foulée de l'autre jambe. Leurs foulées seront très uniformes et ils ne sembleront fournir aucun effort pour se déplacer sur la patinoire.
- ◆ Est-ce que le joueur semble à l'aise lorsqu'il patine ou semble-t-il hors d'équilibre?
- ◆ Le joueur peut-il facilement effectuer un virage dans les deux sens ou a-t-il de la difficulté dans un sens donné ou dans les deux sens?
- ◆ Le joueur peut-il freiner dans les deux sens? Les joueurs plus jeunes auront souvent de la difficulté à freiner dans une direction.
- ◆ Le joueur peut-il suivre le jeu ou a-t-il de la difficulté à suivre les autres joueurs sur la glace?

Passes : Passes, réception de passes, choix de passes, du revers, peu égoïste avec la rondelle, présente une bonne cible, capte et garde le contrôle de la rondelle, passes sur réception

- ◆ Est-ce que le joueur peut passer la rondelle à la cible voulue sans trop d'efforts?
- ◆ Est-ce que le joueur est capable de faire une passe précise à une cible en mouvement?
- ◆ Le joueur est-il capable de capter une passe du revers ou a-t-il tendance à se tourner pour la capter du coup droit?
- ◆ Le joueur est-il capable d'effectuer une passe du revers avec vitesse et précision?
- ◆ Est-ce que le joueur demande la rondelle au lieu de frapper son bâton contre la glace ou ne dit rien du tout?
- ◆ Est-ce que le joueur qui effectue la passe établit un contact visuel avec le receveur prévu ou passe-t-il aveuglément la rondelle?
- ◆ Est-ce que le joueur est capable d'effectuer une passe levée par-dessus des bâtons ou d'autres obstacles?
- ◆ Est-ce que le joueur est capable d'effectuer une passe par la bande à un autre joueur?

Contrôle de la rondelle : Tête levée, contrôle uniforme et silencieux, bonnes mains, protection, dans des espaces restreints, en pleine circulation.

- ◆ Est-ce que le joueur possède les habiletés de base pour effectuer une passe du coup droit?
- ◆ Lorsque le joueur effectue une passe, frappe-t-il simplement la rondelle ou est-ce que son geste est uniforme et est-ce qu'il effectue un convoyage vers la cible prévue?
- ◆ Le joueur semble-t-il à l'aise lorsqu'il transporte la rondelle en patinant ou semble-t-il lutter avec la rondelle et éprouver de la difficulté à prendre de la vitesse en la transportant?
- ◆ Le joueur est-il capable de garder la tête levée tout en transportant la rondelle?
- ◆ Le joueur est-il capable d'effectuer des feintes et des ruses avec la rondelle?
- ◆ Peut-il freiner brusquement ou changer de direction en transportant la rondelle?



ÉVALUATION ET SÉLECTION DES JOUEURS

- ◆ Le joueur est-il capable de continuer à transporter la rondelle en pleine circulation ou sous pression?
- ◆ Est-ce que le joueur se fait facilement pousser ou mettre en échec lorsqu'il est en possession de la rondelle?

Tirs : puissance, précision, décoche rapidement, capable de tirer en mouvement, marqueur naturel, contrôle des rebonds, gamme de tirs.

- ◆ Est-ce que le joueur est capable d'exécuter la technique pour le tir du poignet et du revers?
- ◆ Est-ce que le joueur effectue un convoyage vers la cible pour tous les tirs?
- ◆ Le joueur peut-il soulever la rondelle?
- ◆ Le tir est-il puissant?
- ◆ La rondelle demeure-t-elle à plat dans les airs ou vacille-t-elle?
- ◆ Le joueur peut-il tirer sur réception?
- ◆ Les tirs du joueur sont-ils précis?

Jeu de position : capable de voir le jeu se développer tant à l'offensive qu'à la défensive et de se déplacer pour appuyer l'offensive ou la défensive, jugement, anticipation, comprend les systèmes, discipliné.

- ◆ Est-ce que le joueur semble comprendre où jouer sur la glace?
- ◆ Appuie-t-il la rondelle à la défensive et à l'offensive?
- ◆ Le joueur fait-il preuve de patience ou panique-t-il en présence d'une pression?
- ◆ Est-ce qu'il protège le corridor central et force-t-il l'adversaire de l'intérieur vers l'extérieur?
- ◆ Le joueur est-il capable d'orienter un autre joueur loin de la rondelle?
- ◆ Est-ce que le joueur force le jeu ou est-ce qu'il attend trop longtemps?

Mise en échec : notion d'orientation, bonne position du corps en équilibre et en contrôle, positionnement du côté défensif, mise en échec agressive, force, capable d'encaisser les mises en échec.

- ◆ Est-ce que le joueur effectue les mises en échec avec le bâton et corporelles de base?
- ◆ Est-ce que le joueur effectue correctement ses mises en échec en abaissant les bras ou soulève-t-il les bras pour donner une mise en échec?
- ◆ Le joueur est-il capable d'encaisser une mise en échec correctement, sans tourner le dos et en demeurant près de la bande?
- ◆ Le joueur peut-il mettre un adversaire en échec et le coincer contre la bande?
- ◆ Est-ce que le joueur semble effrayé et évite-t-il les autres joueurs?

Les évaluateurs peuvent imprimer la fiche aide-mémoire présentée à la page suivante et s'y reporter pendant les séances d'évaluation.



ÉVALUATION ET SÉLECTION DES JOUEURS

Fiche aide-mémoire des critères d'évaluation des joueurs

Patinage- vitesse, rapidité, technique

- ◆ Patinage avant et patinage arrière
- ◆ Virage dans les deux directions
- ◆ Arrêts dans les deux directions
- ◆ Adopte-t-il une bonne position qui lui procure stabilité et force ?

Passes – technique, contrôle, vision

- ◆ Passes du coup droit et du revers
- ◆ Vers une cible stationnaire ou en mouvement
- ◆ Vision – est-ce qu'il regarde et effectue le meilleur choix
- ◆ Avancé - passes par la bande, contre la bande à un joueur, levées

Contrôle de la rondelle – technique, espace libre, espace restreint

- ◆ Transport dans un espace libre avec vitesse
- ◆ Effectue des feintes et des ruses à 1 contre 1
- ◆ Est-il capable de transporter la rondelle en pleine circulation et dans un espace restreint?
- ◆ Capacité de garder le contrôle de la rondelle tout en subissant une mise en échec

Tirs – technique, précision, vélocité

- ◆ Tirs du revers et du coup droit
- ◆ Tir du poignet, tir frappé-poignet, tir frappé
- ◆ Vélocité
- ◆ Précision
- ◆ Choix du tir – choisit-il le meilleur tir dans les circonstances?

Compréhension du jeu – principes offensifs et défensifs

- ◆ Le joueur comprend le jeu de position
- ◆ Le joueur appuie le jeu tant à l'offensive qu'à la défensive
- ◆ Le joueur communique avec ses coéquipiers
- ◆ Le joueur a la capacité de lire et réagir



ÉVALUATION ET SÉLECTION DES JOUEURS

Directives pour le personnel de soutien

Entraîneurs sur la glace

Pendant les séances sur glace, il devrait y avoir au moins un entraîneur responsable et deux adjoints. Les responsabilités du personnel sur la glace comprennent :

- ◆ Voir au bon déroulement des exercices afin que la séance se termine dans le temps prescrit. Pour ce faire, l'entraîneur responsable doit absolument être au courant de la durée de chaque exercice et de l'ordre dans lequel les exercices doivent être exécutés.
- ◆ L'ordre des exercices doit être le même pour toutes les séances.
- ◆ L'échauffement doit être contrôlé par les entraîneurs pour assurer un étirement vif et adéquat.
- ◆ Si possible, informer les joueurs avant d'aller sur la glace afin qu'ils connaissent la durée et l'ordre des exercices.
- ◆ S'assurer que les joueurs comprennent l'exercice – il relève de l'entraîneur responsable de permettre aux joueurs de démontrer leurs habiletés sans qu'ils aient à se préoccuper de comprendre l'exercice.
- ◆ Si le rendement d'un joueur est affecté par des circonstances hors de son contrôle, l'entraîneur peut, à sa discrétion, lui permettre de reprendre l'exercice une 2^e fois.
- ◆ S'assurer que tous les joueurs portent l'équipement protecteur approprié.
- ◆ Encourager les joueurs à donner le meilleur d'eux-mêmes.
- ◆ N'exprimez aucune opinion personnelle aux parents, aux joueurs ou aux autres observateurs qui pourrait sembler biaiser ou modifier le processus.
- ◆ Veiller à ce que les évaluateurs aient eu l'occasion et suffisamment de temps pour évaluer les joueurs lors d'un exercice donné.

Directives pour les évaluateurs

Dans la mesure du possible, il faudrait assurer la présence continue des mêmes évaluateurs pour un groupe d'âge donné. Cette continuité permet de s'assurer que les joueurs sont observés par un groupe d'évaluateurs qui ont les mêmes points de référence pour le rendement et les connaissances quant à l'aptitude générale du groupe qu'ils observent. Les évaluateurs doivent généralement :

- ◆ Revoir tous les exercices et toutes les habiletés devant être observées afin d'être certains de comprendre le processus sur la glace
- ◆ Revoir les critères d'évaluation avant d'entreprendre le processus afin de s'assurer que tous évaluent la même habileté, et ce, dans le même but.
- ◆ Se tenir à l'écart des autres évaluateurs et des spectateurs pour la durée du processus d'évaluation sur la glace
- ◆ S'assurer qu'ils ont la même feuille d'évaluation avec les mêmes numéros d'identification et les mêmes couleurs
- ◆ Revoir leurs commentaires à la fin de la séance afin de s'assurer de ne pas avoir commis d'erreur.
- ◆ Les documents d'évaluation devraient être ramassés par le coordonnateur de la division à la fin de chaque séance sur glace.
- ◆ N'exprimer aucun commentaire et aucune opinion personnelle aux parents, aux joueurs ou aux autres observateurs.
- ◆ Diriger les questions, les commentaires et les plaintes qui leur sont adressés au coordonnateur de la division, au coordonnateur de l'évaluation ou à un dirigeant de l'AHM sans passer de commentaire sur la question ou la plainte.



ÉVALUATION ET SÉLECTION DES JOUEURS

Directives pour le coordonnateur

Du point de vue de l'administration, le succès des évaluations sera souvent mesuré selon la préparation qui est effectuée pour les séances sur glace. Dans le but d'assurer une bonne organisation des joueurs et de maintenir l'ordre, habituellement, le coordonnateur doit :

- ◆ S'assurer que chaque joueur a un chandail ou un dossard portant le numéro correspondant au numéro qui lui est assigné pour les essais
- ◆ S'assurer que tout l'équipement, y compris les rondelles, les cônes et tout autre équipement requis pour les séances sur glace, est sur place au début de la séance
- ◆ S'occuper de toute inscription tardive ou de joueurs qui ont assisté à la mauvaise séance sur glace.
- ◆ Coordonner la supervision des vestiaires puisqu'aucun entraîneur n'est affecté à une équipe avant la fin de l'évaluation.

Directives pour communiquer avec les parents et les joueurs

Dès que vous connaissez l'emplacement et l'heure des séances d'évaluation, les parents et les joueurs doivent être avisés. Il est absolument essentiel pour assurer l'efficacité du processus qu'une bonne structure soit mise en place pour les communications afin d'éviter que des joueurs ratent des séances ou soient en retard. Voici quelques directives pour s'assurer que tout le monde est au courant de ce qui se passe :

- ◆ Commencez à effectuer vos appels téléphoniques dès que vous avez la liste des joueurs afin que les joueurs et les parents aient le plus de préavis possible
- ◆ Identifiez-vous et donnez la raison de votre appel
- ◆ Informez les joueurs de la date, de l'heure et de l'emplacement de leur séance sur glace. Il est fortement suggéré de parler à un parent pour s'assurer que l'information soit bien notée
- ◆ Informez les joueurs qu'ils doivent se présenter 30 minutes avant l'heure prévue pour s'inscrire et recevoir leur chandail
- ◆ Consignez vos appels et le nom de la personne à qui vous avez parlé afin qu'il y ait un registre des personnes contactées
- ◆ Ne laissez aucun message à un enfant autre que le joueur et laissez votre numéro afin que le parent puisse vous rappeler.
- ◆ Si vous laissez un message sur un répondeur, donnez tous les détails pour la séance prévue et assurez-vous de demander au parent de vous rappeler pour confirmer la réception du message. Essayez d'établir un contact direct, même si vous avez laissé un message sur un répondeur.
- ◆ Remettez la liste des personnes avec qui vous avez communiqué au coordonnateur de la division afin qu'il y ait une preuve de la transmission de l'information.



ÉVALUATION ET SÉLECTION DES JOUEURS

Exemples de processus

Méthodes avec classement

Exemple d'une association dans un grand centre

Joueurs par catégorie d'âge 100+
Équipes prévues 6+
Moyenne par équipe 15+

Principes déterminants

Au départ, les joueurs sont regroupés selon leur rendement antérieur et leur niveau de jeu précédent. Le but est d'évaluer les joueurs et de les classer dans des équipes en commençant par les meilleurs et en suivant l'ordre décroissant.

Les joueurs ne peuvent être rétrogradés, seulement promus. Les joueurs peuvent choisir de commencer à un niveau inférieur, mais pas à un niveau supérieur.

Première séance		Deuxième séance		Troisième séance		Quatrième séance		Cinquième séance
						6 joueurs		Équipe 1 16 joueurs
				6 déplacés		10 déplacés		
		8 joueurs		14 joueurs		13 joueurs		Équipe 2 16 joueurs
	8 déplacés		6 déplacés		5 déplacés		13 déplacés	
25 joueurs		24 joueurs		24 joueurs		22 joueurs		Équipe 3 17 joueurs
	7 déplacés		6 déplacés		3 déplacés		8 déplacés	
25 joueurs		25 joueurs		25 joueurs		25 joueurs		Équipe 4 17 joueurs
	7 déplacés		6 déplacés		3 déplacés			Équipe 5 16 joueurs
							16 déplacés	
35 joueurs		35 joueurs		33 joueurs		32 joueurs		Équipe 6 16 joueurs
	7 déplacés		4 déplacés		2 déplacés			Équipe 7 16 joueurs
							16 déplacés	
45 joueurs		38 joueurs		34 joueurs		32 joueurs		Équipe 8 16 joueurs



ÉVALUATION ET SÉLECTION DES JOUEURS

Équipes niveau récréation équilibrées

Les joueurs sont évalués et classés de 1 à X. Des équipes de joueurs sont ensuite repêchées selon l'évaluation des joueurs.

Équipe 1	Équipe 2	Équipe 3	Équipe 4	Équipe 5	Équipe 6
Joueur 1	Joueur 2	Joueur 3	Joueur 4	Joueur 5	Joueur 6
Joueur 12	Joueur 11	Joueur 10	Joueur 9	Joueur 8	Joueur 7
Joueur 13	Joueur 14	etc.			

Lorsque tous les joueurs ont été repêchés, les équipes sont placées dans un chapeau et les entraîneurs pigent leur équipe au hasard. Si l'enfant d'un entraîneur ne fait pas partie de l'équipe pigée par l'entraîneur, l'enfant est échangé en retour du joueur repêché au cours de la même ronde.

Cette façon de faire accorde une grande importance aux évaluations effectuées et n'impose aucune responsabilité à l'entraîneur de choisir une équipe.

Repêchage à double insu

Le repêchage à double insu ressemble aux équipes équilibrées d'une ligue maison décrites ci-dessus, sauf que les entraîneurs qui ont effectué les évaluations doivent former les équipes.

Après le repêchage des joueurs, les équipes sont placées dans un chapeau et l'entraîneur choisit une équipe au hasard – il y a évidemment une chance sur x que l'entraîneur pige l'équipe qu'il a formée.

Cette façon de faire repose plus sur l'aptitude de l'entraîneur à évaluer les joueurs, mais, compte tenu du hasard lié à la sélection d'une équipe, aucun entraîneur ne peut délibérément « privilégier » sa propre équipe.

*** Il est fortement recommandé que toute association qui fait appel à la méthode du repêchage à double insu ou à celle des équipes équilibrées pour la ligue maison choisisse et nomme seulement l'entraîneur-chef. Ce processus empêchera qu'un entraîneur-chef « recrute » deux entraîneurs dont les enfants soit parmi les meilleurs joueurs afin de privilégier une équipe en fonction des entraîneurs.*



ÉVALUATION ET SÉLECTION DES JOUEURS

Points à considérer lors de l'évaluation pour former de 1 à 3 équipes niveau compétition et placer les autres joueurs dans la ligue maison

Points à considérer pour former 2 ou 3 équipes de niveau compétitifs et placer les autres joueurs dans la ligue maison

Quand allons-nous évaluer les joueurs?

- ◆ Combien y aura-t-il de séances?
- ◆ Est-ce qu'il y en aura au printemps et à l'automne?
- ◆ Est-ce que toutes les séances seront à des fins d'évaluation ou y aura-t-il des séances de conditionnement seulement?
- ◆ Y a-t-il un nombre minimal de séances devant être offerte au joueur?
- ◆ Est-ce que les équipes vont disputer des matchs hors concours?

Qui choisira les équipes?

- ◆ Les entraîneurs de l'équipe?
- ◆ Des évaluateurs indépendants?
- ◆ Pouvez-vous justifier pourquoi la tâche est confiée à ce groupe?
- ◆ Comment éviterez-vous le piège de parler aux parents – la perception reflète souvent la réalité?

Qui sera évalué?

- ◆ Combien de joueurs participent?
- ◆ Comment les joueurs manifestent-ils leur intention?
- ◆ Avez-vous les fiches médicales ou connaissez-vous l'état de santé des joueurs?
- ◆ Comment les joueurs non retenus pour les équipes élites vont-ils s'intégrer aux évaluations de la ligue maison?
- ◆ Comment allez-vous vous assurer que des joueurs ne soient pas perdus dans la mêlée?



ÉVALUATION ET SÉLECTION DES JOUEURS

Dans plusieurs communautés du Canada, l'association de hockey mineur peut former 2 ou 3 équipes élités et placer les autres joueurs dans le programme maison local. Ces associations peuvent adopter une structure qui ressemble à celle-ci :

- ◆ Une équipe atome A, une équipe atome AA, une équipe atome AAA
- ◆ Une équipe pee-wee A, une équipe pee-wee AA, une équipe pee-wee AAA
- ◆ Quatre équipes bantam AA, une équipe bantam AAA
- ◆ Deux équipes midget A, deux équipes midget AA et une équipe midget AAA

Ce qui suit est un exemple d'un processus qui permet de s'assurer que tous les points à considérer énoncés à la page précédente sont traités et que le but et les objectifs de l'évaluation des joueurs sont atteints.

1. Tous les joueurs de treize et quatorze ans qui ont manifesté l'intérêt de participer aux essais des équipes élités seront regroupés et les deux catégories d'âge seront observées par les entraîneurs des équipes bantam AAA et bantam AA, par les directeurs des catégories correspondantes et par d'autres membres du comité des entraîneurs et des gérants.
2. Après trois séances sur glace, l'entraîneur du bantam AAA choisira de 30 à 35 joueurs pour poursuivre son évaluation. Les entraîneurs du bantam AA effectueront ensuite un repêchage parmi les joueurs de 13 et 14 ans restants avant de poursuivre leur évaluation.
3. Tous les joueurs d'âge bantam libérés par un des quatre entraîneurs bantam retourneront au programme maison local et ils seront intégrés à l'évaluation en place pour la ligue maison locale.
4. De la première à la dernière semaine de septembre, les entraîneurs bantam doivent réduire le nombre de joueurs à un maximum de 17 patineurs et 2 gardiens de but. Les équipes bantam devraient être déterminées à la fin septembre. Il faut toutefois prendre note que le mouvement des joueurs du bantam AAA et du bantam AA peut se poursuivre jusqu'au 10 janvier (sous réserve de l'approbation du comité des entraîneurs et des gérants).
5. L'évaluation de tous les joueurs sera effectuée par les membres du personnel d'entraîneurs de l'équipe qui sont familiers avec les habiletés et le caractère des joueurs et qui sont prêts à évaluer les joueurs conformément aux plans de l'équipe qu'on leur a demandé de diriger pour la saison de hockey.
6. Tous les parents et tous les joueurs seront informés de ce qui est évalué et du processus d'évaluation.
7. Tous les joueurs libérés **APRÈS** la sélection des entraîneurs décrite en 2 ci-dessus le seront lors d'une entrevue en tête-à-tête avec le ou les entraîneurs qui devront expliquer leurs décisions, présenter les choix offerts aux joueurs et leur donner les coordonnées des personnes appropriées.



ÉVALUATION ET SÉLECTION DES JOUEURS

Sélection et but des exercices

Évaluation et sélection des joueurs Survol des séances d'évaluation

Catégorie d'âge	Nombre total de séances sur glace	Séances sur les habiletés techniques	Poids	Séances tactiques	Poids	Jeu dirigé	Poids
Novice	5	3	60 %	SO	SO	2	40 %
Atome	5	3	60 %	SO	SO	2	40 %
Pee-wee	5	3	50 %	SO	SO	2	50 %
Bantam	5	1	15 %	1	25 %	3	60 %
Midget	5	1	10 %	1	20 %	3	70 %



ÉVALUATION ET SÉLECTION DES JOUEURS

Recommandations générales pour l'évaluation de participants âgés de 7 à 10 ans (Étape participative, instructive, fondamentale)

Habilités	Stratégie et tactiques	Modification des matchs, des activités	Niveau de compétition	Autres activités
<ul style="list-style-type: none">◆ Présenter des habiletés simples, de motricité globale et qui ne nuisent pas au corps en croissance◆ Intégrer des activités d'aérobie, de souplesse, de prise de conscience de son corps et des schémas de mouvement◆ Souligner le développement de l'estime de soi, la confiance, l'interaction avec ses pairs et la coopération◆ Souligner le plaisir, l'effort, l'enthousiasme et l'importance relative de gagner et de perdre	<ul style="list-style-type: none">◆ Ajouter des stratégies simples qui incitent les joueurs à participer à l'activité et à exercer leurs habiletés◆ Insister sur l'apprentissage d'habiletés et non de tactiques et de stratégies	<ul style="list-style-type: none">◆ Jouer des versions simples modifiées du jeu pour souligner les habiletés individuelles du jeu◆ Utiliser de l'équipement modifié, de grandeur réduite◆ Fonder le succès sur le progrès et de multiples incitatifs non seulement sur les victoires et les défaites◆ Éviter la spécialisation dans une position ou un événement	<ul style="list-style-type: none">◆ Organiser des compétitions de faible intensité et équilibrer le niveau de compétition◆ Permettre aux garçons et aux filles de jouer ensemble	<ul style="list-style-type: none">◆ Encourager les participants à pratiquer d'autres sports et recommander des sports qui complètent bien le hockey◆ Rappeler aux jeunes joueurs l'importance de la nutrition et son rôle dans le maintien d'un corps actif et en santé.

Habituellement, pendant cette étape du développement, les joueurs vont :

- ◆ Acquérir les habiletés physiques, cognitives et sociales nécessaires pour connaître du succès dans le sport
- ◆ Commencer à comprendre l'idée, la fonction et la nature arbitraire des règlements du jeu
- ◆ Améliorer leurs habiletés motrices perceptuelles comme la coordination main-œil
- ◆ Apprendre à interagir avec leurs pairs
- ◆ Commencer à formuler une image de soi
- ◆ Développer une conscience morale et des jugements sur les valeurs

Remarque : La plupart des séances comportent des ateliers. Pour obtenir les meilleurs résultats possibles, 3 évaluateurs devraient évaluer un atelier et seulement cet atelier. Ceci assure la continuité et l'uniformité de l'évaluation d'une habileté donnée.

ÉVALUATION ET SÉLECTION DES JOUEURS

Exemple d'une séance d'évaluation novice et atome (Fondé sur les grandes lignes de l'évaluation)

Exemple 1

Séance sur glace 1

Objectif général : Évaluation des habiletés liées au patinage et au contrôle de la rondelle

Habiletés précises évaluées :
 Patinage avant
 Patinage arrière
 Passes et réception de passes en position stationnaire
 Patiner avec la rondelle
 Freiner

Survol

Échauffement	Étirements et patinage	10 minutes
3 Ateliers	1. Patinage avant et arrière 2. Patiner avec la rondelle 3. Passes et réception de passes – Stationnaire	30 minutes 10 par atelier
Jeux ayant un but	Feu rouge, feu vert – habiletés liées au freinage	7 minutes
Explication, préparation de l'exercice et retour au calme		7 minutes

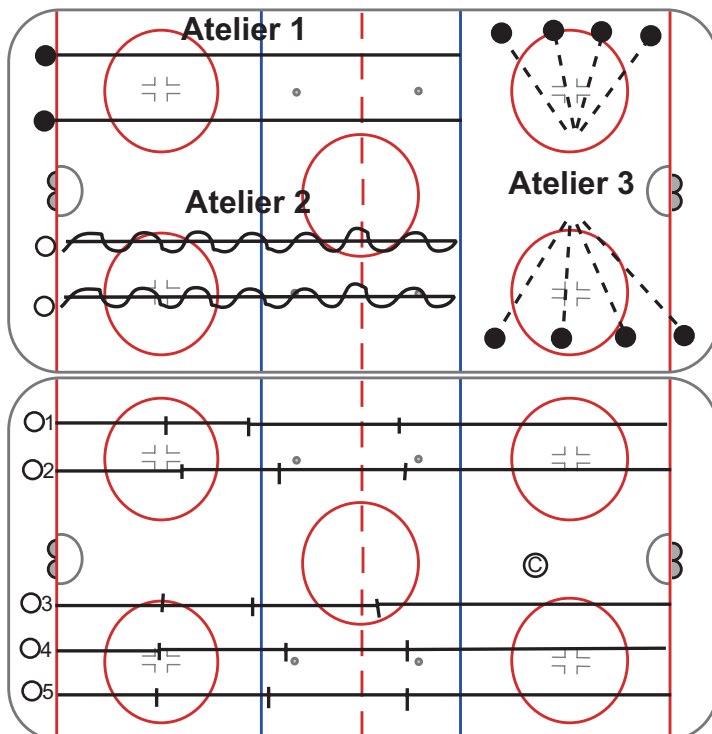

Atelier 1

Foulées en patinage avant et arrière – aller-retour

Atelier 2

Patinage avant avec la rondelle – aller-retour

Atelier 3

Passes et réception de passes stationnaires avec les entraîneurs

Feu rouge/Feu vert

5 ou 6 joueurs à la fois – les joueurs freinent et partent au coup de sifflet de l'entraîneur. Les arrêts doivent s'effectuer dans les deux sens en alternance afin de déterminer l'aptitude du joueur à freiner dans les deux sens.

ÉVALUATION ET SÉLECTION DES JOUEURS

Séance sur glace 2

Objectif général : Évaluation des habiletés liées au patinage et au contrôle de la rondelle

Habiletés précises évaluées :
 Virages brusques
 Agilité/Accélération avec la rondelle
 Passes et réception de passes
 Patiner avec la rondelle

Survol

Échauffement	Étirements et patinage	10 minutes
3 Ateliers	1. Virages brusques, croisements	30 minutes
	2. Agilité du patinage avec la rondelle	10 par atelier
	3. Passes et réception de passes en mouvement	
Jeux ayant un but	Éviter la rondelle/Astéroïdes	7 minutes
Explication, préparation de l'exercice et retour au calme		7 minutes

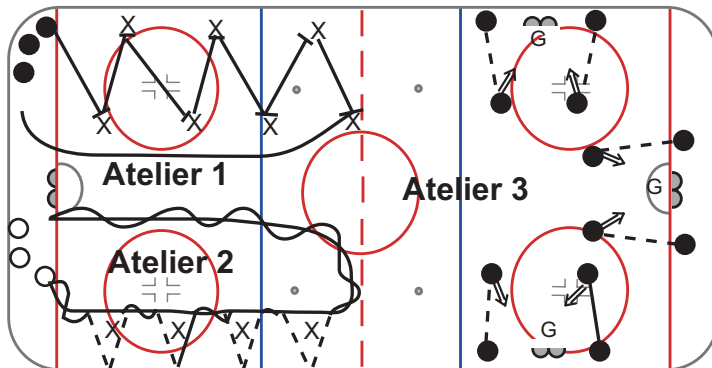

Atelier 1

Patinage avant, sans rondelle, et virages brusques autour des cônes

Atelier 2

Patinage avant avec la rondelle – contourner les cônes et virage de 360° au dernier cône

Atelier 3

Passes et réception de passes en mouvement avec les entraîneurs – terminer par un tir

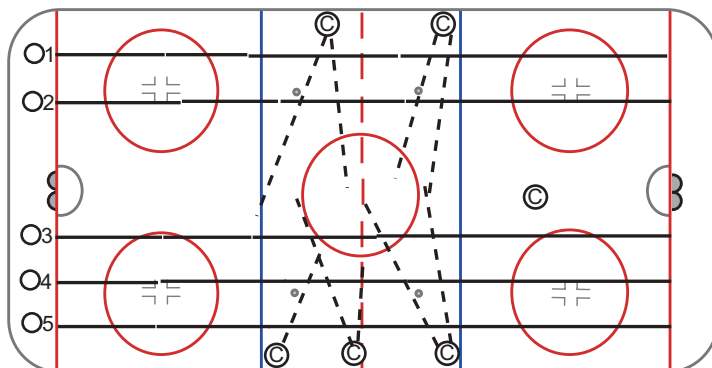

Astéroïdes

5 ou 6 joueurs à la fois – les joueurs tentent de patiner d'une extrémité à l'autre de la patinoire avec la rondelle. Les entraîneurs sont alignés de part et d'autre de la patinoire et tirent des rondelles (à ras la glace) vers les joueurs dans le but de leur faire perdre la rondelle.

ÉVALUATION ET SÉLECTION DES JOUEURS

Séance sur glace 3

Objectif général : Évaluation des habiletés liées au patinage et au contrôle de la rondelle

Habiletés précises évaluées : Arrêts et départs
Tir du coup droit
Tir du revers
Patiner avec la rondelle
Passe par la bande et angles
Contrôle des carres

Survol

Échauffement	Étirements et patinage	10 minutes
3 Ateliers	1. Arrêts et départs – Contrôle des carres 2. Tirs du coup droit et du revers 3. Patiner avec la rondelle et passe par la bande	30 minutes 10 par atelier
Jeux ayant un but	Courses avec la rondelle, courses à relais	7 minutes
Explication, préparation de l'exercice, retour au calme		7 minutes

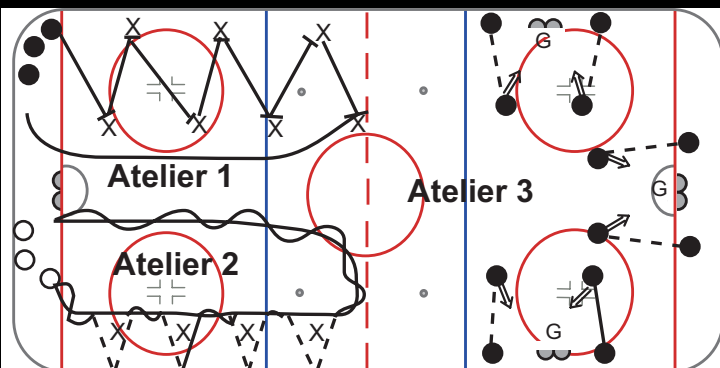

Atelier 1

Freiner à chaque cône, accélérer et freiner. Les pieds doivent toujours faire face à l'extrémité éloignée lors du freinage

Atelier 2

Patinage avant avec la rondelle; le joueur passe la rondelle par la bande avant d'atteindre le cône et la récupère de l'autre côté.

Atelier 3

Le joueur reçoit une passe de l'arrière du filet et tire. 5 Tirs du coup droit, 5 du revers puis changer de passeurs et de tireurs.

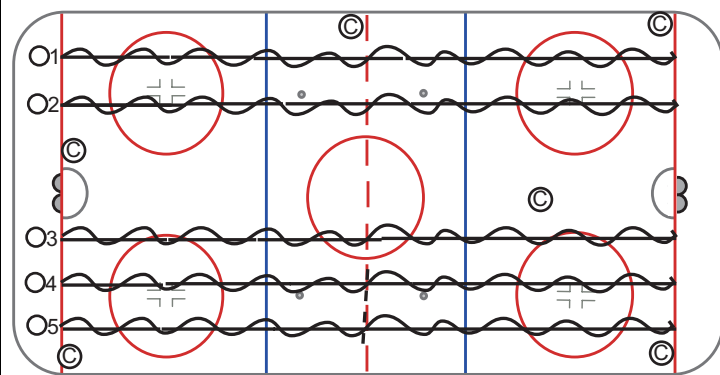

Relais de la rondelle

Le premier joueur en ligne patine jusqu'à l'extrémité éloignée avec une rondelle et revient. Il remet la rondelle au prochain joueur en ligne qui fait de même. Pour accélérer le relais, placer des joueurs aux deux extrémités de sorte que le porteur ne franchisse qu'une longueur de la patinoire avant de remettre la rondelle au suivant.



ÉVALUATION ET SÉLECTION DES JOUEURS

Séances sur glace 4 et 5

60 Minutes Jeu dirigé – Pleine glace ou demi-glace

Objectifs

- ◆ Compréhension générale du jeu
- ◆ Participation à une activité sur glace – Est-ce que le joueur participe et influence le résultat?
- ◆ Évaluation – les évaluateurs devraient être en mesure d'identifier les joueurs appartenant au premier tiers, au deuxième tiers et au troisième tiers

Critères de classement

Patinage

- ◆ Est-ce que le joueur peut jouer avec et sans la rondelle?
- ◆ Comment patine le joueur dans une situation de match?

Passes et réception de passes

- ◆ Est-ce que le joueur partage la rondelle?
- ◆ Les passes sont-elles de qualité?
- ◆ Le joueur appuie-t-il le porteur?

Éthique du travail

- ◆ Quelle est l'attitude du joueur dans les situations de jeu dirigé?
- ◆ Le joueur est-il prêt à travailler (100%)?
- ◆ Le joueur est-il plus individuel ou travail-t-il en cohésion avec ses coéquipiers?

Impression générale

- ◆ Le joueur appartient-il au premier, au deuxième ou au troisième tiers?



ÉVALUATION ET SÉLECTION DES JOUEURS

Recommandations générales pour l'évaluation de participants âgés de 11 à 14 ans (ÉTAPE TRANSITIONNELLE DU DÉVELOPPEMENT)

Habilités	Stratégie et tactiques	Modification des matchs, des activités	Niveau de compétition	Autres activités
<ul style="list-style-type: none">◆ Commencer à voir un perfectionnement des habiletés techniques◆ Intégrer des activités d'aérobie, de souplesse, de prise de conscience de son corps et des schémas de mouvement◆ Souligner le développement de l'estime de soi, la confiance, l'interaction avec ses pairs et la coopération	<ul style="list-style-type: none">◆ Présenter des tactiques et des stratégies plus compliquées◆ Utiliser la compréhension des tactiques et de la stratégie comme un indice de la capacité du joueur à utiliser ses habiletés dans un match	<ul style="list-style-type: none">◆ Jouer des versions simples modifiées du jeu pour souligner les habiletés individuelles du jeu et progresser en vue d'activités et de matchs complets à la fin de l'étape d'évaluation◆ Fonder le succès sur le progrès et de multiples incitatifs, non seulement sur les victoires et les défaites◆ Éviter de promouvoir la spécialisation dans une position ou un événement	<ul style="list-style-type: none">◆ Mettre l'accent sur les expériences compétitives bien structurées◆ Séparer les filles des garçons lors des compétitions	<ul style="list-style-type: none">◆ Insister sur le fait que le hockey est un jeu qui encourage et développe des habiletés pour la vie, non seulement des habiletés pour le hockey◆ Rappeler aux jeunes joueurs l'importance de la nutrition et son rôle dans le maintien d'un corps actif et en santé.

Habituellement, pendant cette étape du développement, les joueurs vont :

- ◆ Développer les habiletés sociales, cognitives et motrices nécessaires à la participation individuelle et collective
- ◆ S'adapter aux changements physiques et physiologiques qui affectent leur corps
- ◆ Établir un sentiment d'indépendance et d'identité
- ◆ Acquérir les concepts moraux, les valeurs et les attitudes qui leur permettent d'entretenir des relations importantes avec la société
- ◆ Participer à un sport de compétition. Veuillez prendre note qu'une compétition intense n'est pas recommandée avant d'avoir atteint l'âge limite de ce groupe d'âge.

ÉVALUATION ET SÉLECTION DES JOUEURS

Exemple d'une séance d'évaluation pee-wee (Fondé sur les grandes lignes de l'évaluation)

Séance sur glace 1

Objectif général : Évaluation des habiletés liées au patinage et au contrôle de la rondelle

Habiletés précises évaluées :
 Patinage avant
 Patiner avec la rondelle
 Freiner
 Tirer en mouvement

Survol

Échauffement	Étirements et patinage	10 minutes
4 Ateliers	<ol style="list-style-type: none"> 1. Patinage avant 2. Arrêts et départs 3. Patiner avec une rondelle 4. Tirer en mouvement 	40 minutes 10 par atelier
Explication, préparation de l'exercice et retour au calme		7 minutes

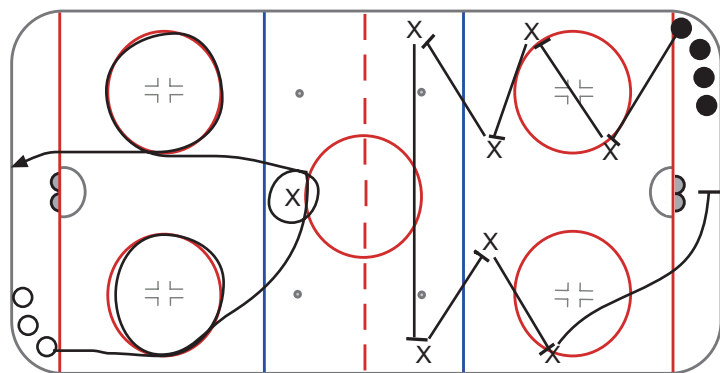

Atelier 1

Freiner à chaque cône, accélérer jusqu'au prochain cône et freiner. Les pieds doivent toujours pointer vers l'extrémité éloignée en freinant

Atelier 2

Patinage avant autour des cercles – se concentrer sur la capacité des joueurs d'effectuer des croisements dans les deux sens tout en maintenant vitesse et contrôle

Atelier 3

En effectuant un patinage avant avec une rondelle, le joueur effectue des virages brusques autour des cônes. Les évaluateurs doivent vérifier l'accélération à la sortie des virages et la capacité de contrôler la rondelle du coup droit et du revers

Atelier 4

3 Joueurs quittent le coin en même temps, chacun avec une rondelle. Ils patinent en zone centrale jusqu'au coup de sifflet. Ils comblent alors les corridors et s'avancent pour un tir au but. 3 Nouveaux joueurs quittent le coin au même coup de sifflet.

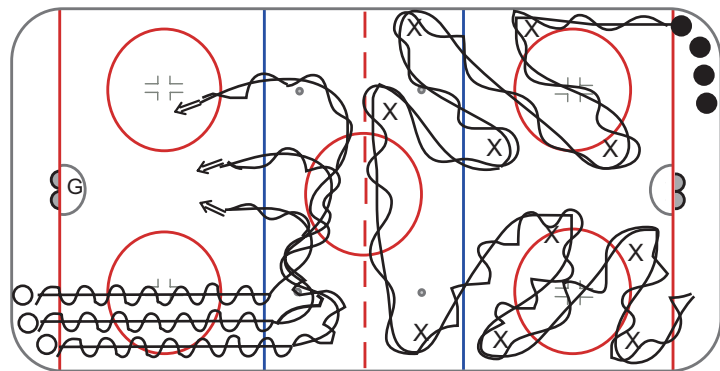

ÉVALUATION ET SÉLECTION DES JOUEURS

Séance sur glace 2

Objectif général : Évaluation des habiletés liées au patinage et au contrôle de la rondelle

Habiletés précises évaluées :
 Virages brusques
 Agilité/Accélération avec la rondelle
 Passes et réception de passes
 Patiner avec la rondelle

Survol

Échauffement	Étirements et patinage	10 minutes
4 Ateliers	1. Virages brusques, croisements 2. Agilité du patinage avec la rondelle 3. Passes et réception de passes en mouvement	40 minutes 10 par atelier
Explication, préparation de l'exercice et retour au calme		7 minutes

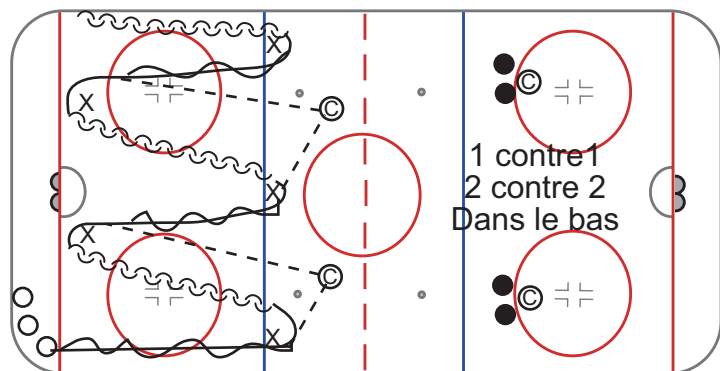
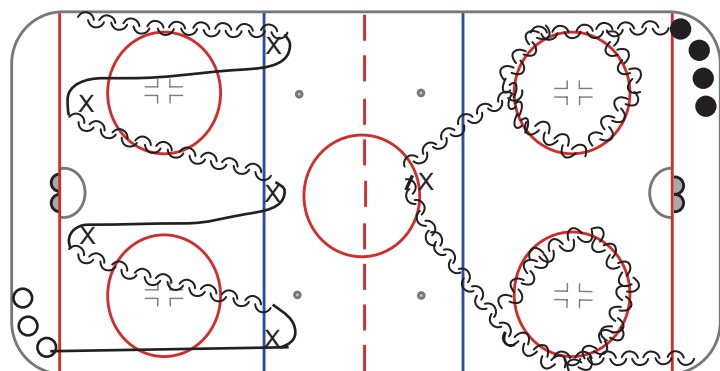

Atelier 1

Les joueurs effectuent un patinage avant jusqu'au cône, pivotent, se rendent au prochain cône en patinage arrière, pivot ouvert, patinage avant, etc. Effectuer dans les deux sens. Tous les joueurs doivent le faire au moins 1 fois dans chaque direction.

Atelier 2

Patinage arrière autour des cercles - se concentrer sur la capacité des joueurs d'effectuer des croisements dans les deux sens tout en maintenant vitesse et contrôle

Reprendre les ateliers 1 et 2 avec une rondelle

Atelier 3

En effectuant un patinage avant avec une rondelle, le joueur effectue une passe alors qu'il pivote autour des cônes. Le joueur effectue un patinage arrière sans rondelle, reçoit une passe en retour après avoir pivoté en patinage avant autour du cône. Les évaluateurs doivent surveiller le pivot ouvert, la position du bâton comme option de passe à la sortie du virage et la capacité de contrôler la rondelle du coup droit et du revers en effectuant et captant une passe.

Atelier 4

2 contre 2, 1 contre 1, 2 contre 1, 3 contre 2, etc. Les évaluateurs surveillent l'appui, la lecture du jeu et la compétitivité.

ÉVALUATION ET SÉLECTION DES JOUEURS

Séance sur glace 3

Objectif général : Évaluation des habiletés liées au patinage et au contrôle de la rondelle

Habiletés précises évaluées : Tirs
Passes et réception de passes
Patiner avec la rondelle

Survol

Échauffement	Étirements et patinage	10 minutes
4 Ateliers	1. Patinage de transition, croisements 2. Agilité du patinage avec la rondelle 3. Passes et réception de passes en mouvement	40 minutes 10 par atelier
Explication, préparation de l'exercice et retour au calme		7 minutes

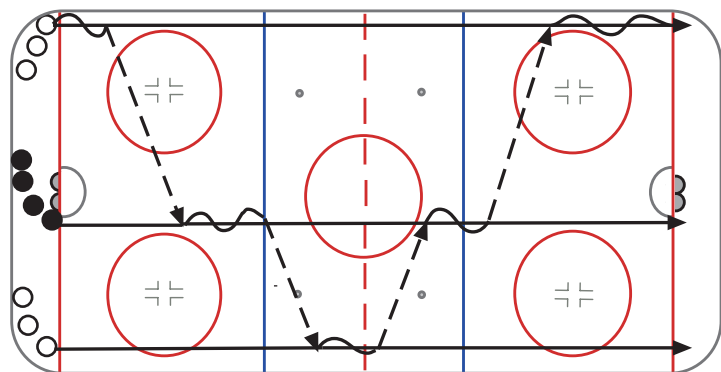
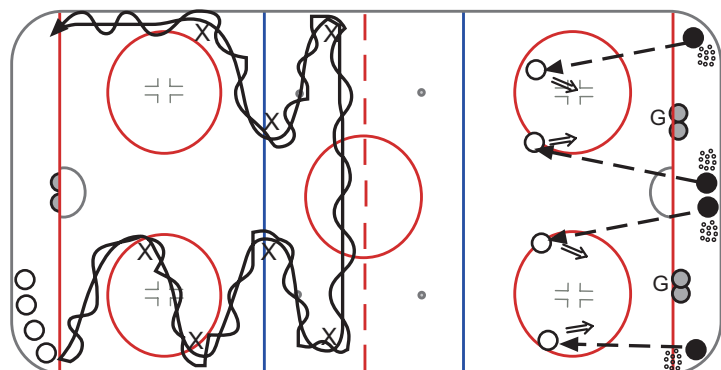

Atelier 1

Les joueurs effectuent un patinage avant jusqu'au cône, pivotent, se rendent au prochain cône en patinage arrière, pivot ouvert, patinage avant, etc. Effectuer dans les deux sens. Tous les joueurs doivent le faire au moins 1 fois dans chaque direction.

Atelier 2

Patinage arrière autour des cercles - se concentrer sur la capacité des joueurs d'effectuer des croisements dans les deux sens tout en maintenant vitesse et contrôle

Atelier 3

Passes dans les 3 corridors – en effectuant un patinage avant avec une rondelle, le joueur effectue une passe au joueur dans le corridor central. Celui-ci transporte la rondelle puis la passe au 3^e joueur. Passe inversée de l'autre côté de la patinoire. Les évaluateurs doivent surveiller la capacité de contrôler la rondelle du coup droit et du revers en effectuant et captant une passe.

Atelier 4

2 contre 2, 1 contre 1, 2 contre 1, 3 contre 2, etc. Les évaluateurs surveillent l'appui, la lecture du jeu et la compétitivité.



ÉVALUATION ET SÉLECTION DES JOUEURS

Séances sur glace 4 et 5

60 Minutes Jeu dirigé – Pleine glace ou demi-glace

Objectifs

- ◆ Compréhension générale du jeu
- ◆ Participation à une activité sur glace – Est-ce que le joueur participe et influence le résultat?
- ◆ Évaluation – les évaluateurs devraient être en mesure d'identifier les joueurs appartenant au premier tiers, au deuxième tiers et au troisième tiers

Critères de classement

Patinage

- ◆ Est-ce que le joueur peut jouer avec et sans la rondelle?
- ◆ Comment patine le joueur dans une situation de match?

Passes et réception de passes

- ◆ Est-ce que le joueur partage la rondelle?
- ◆ Les passes sont-elles de qualité?
- ◆ Le joueur appuie-t-il le porteur?

Éthique du travail

- ◆ Quelle est l'attitude du joueur dans les situations de jeu dirigé?
- ◆ Le joueur est-il prêt à travailler (100%)?
- ◆ Le joueur est-il plus individuel ou travail-t-il en cohésion avec ses coéquipiers?

Impression générale

- ◆ Le joueur appartient-il au premier, au deuxième ou au troisième tiers?



ÉVALUATION ET SÉLECTION DES JOUEURS

Recommandations générales pour l'évaluation de participants âgés de 15 à 17 ans (ÉTAPE TRANSITIONNELLE DU DÉVELOPPEMENT)

Habilités	Stratégie et tactiques	Modification des matchs, des activités	Niveau de compétition	Autres activités
<ul style="list-style-type: none">◆ Enseigner et perfectionner toutes les habiletés liées au sport◆ Entraîner les systèmes aérobie et anaérobie◆ Suivre un programme de musculation◆ Exercer les habiletés liées à la souplesse◆ Encourager la responsabilisation de l'athlète◆ Exercer et perfectionner les stratégies d'adaptation◆ Développer et perfectionner les stratégies de match en saison et en vue des éliminatoires◆ Développer et perfectionner les aptitudes de concentration◆ Continuer de bâtir la confiance et l'estime de soi des participants◆ Continuer de souligner l'effort à 100 %	<ul style="list-style-type: none">◆ Enseigner et perfectionner toutes les stratégies et tactiques du sport◆ Continuer de fixer des objectifs individuels et de groupe◆ Utiliser plusieurs incitatifs pour motiver les participants	<ul style="list-style-type: none">◆ Jouer la version intégrale du jeu ou de l'activité plutôt qu'une version modifiée◆ Souligner la spécialisation de la position ou de l'événement	<ul style="list-style-type: none">◆ Participer à des compétitions exigeantes de haut niveau◆ Utiliser le classement de la ligue et les éliminatoires lorsque cela est approprié	<ul style="list-style-type: none">◆ Continuer de développer, à l'extérieur du sport, les habiletés fondamentales pour la vie◆ Continuer de participer à des sports qui peuvent durer toute la vie et à des sports qui complètent le ou les sports principaux◆ Continuer de développer de saines habitudes alimentaires

Habituellement, pendant cette étape du développement, les joueurs vont :

- Atteindre leur maturité squelettique et leur taille définitive
- Améliorer leurs habiletés de communication et sociales
- Devenir plus autonomes



ÉVALUATION ET SÉLECTION DES JOUEURS

Exemple d'une séance d'évaluation midget (fondé sur les grandes lignes de l'évaluation)

Séance sur glace 1

Objectif général : Évaluation des habiletés liées au patinage et au contrôle de la rondelle

Habiletés précises évaluées :
Patinage avant
Patiner avec la rondelle
Freiner
Tirer en mouvement

Survol

Échauffement	Étirements et patinage	10 minutes
4 Ateliers	1. Patinage avant et arrière 2. Arrêts et départs – patinage avant et arrière 3. Patiner avec une rondelle – patinage avant et arrière 4. Tirer en mouvement – hors l'aile, à l'aile	40 minutes 10 par atelier

À ce niveau, tous les exercices doivent être effectués 2 ou 3 fois – avec une rondelle, sans rondelle, en patinage avant et en patinage arrière

Explication, préparation de l'exercice et retour au calme 7 minutes

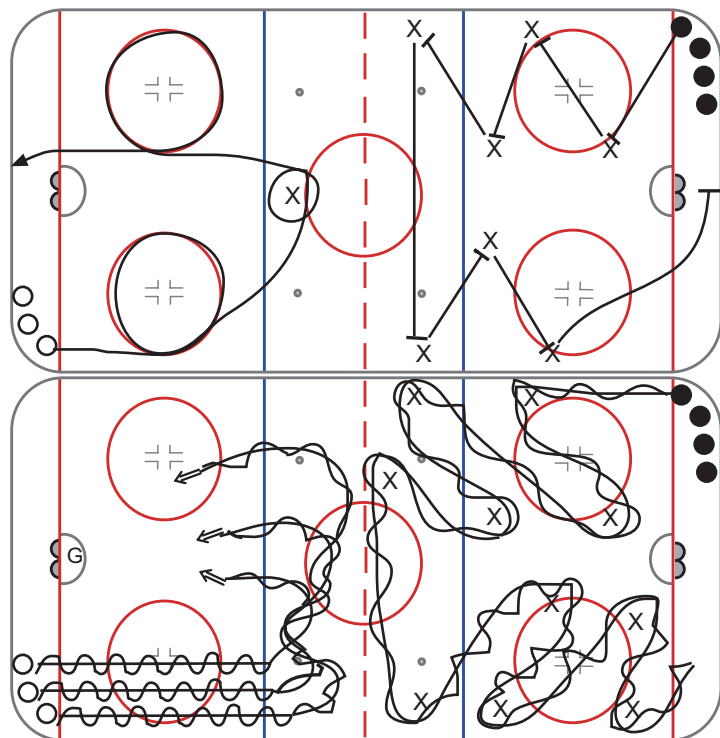

Atelier 1

Freiner à chaque cône, accélérer jusqu'au prochain cône et freiner. Les pieds doivent toujours pointer vers l'extrémité éloignée en freinant

Atelier 2

Patinage avant autour des cercles – se concentrer sur la capacité des joueurs d'effectuer des croisements dans les deux sens tout en maintenant vitesse et contrôle

Atelier 3

En effectuant un patinage avant avec une rondelle, le joueur effectue des virages brusques autour des cônes. Les évaluateurs doivent vérifier l'accélération à la sortie des virages et la capacité de contrôler la rondelle du coup droit et du revers

Atelier 4

3 Joueurs quittent le coin en même temps, chacun avec une rondelle. Ils patinent en zone centrale jusqu'au coup de sifflet. Ils combient alors les corridors et s'avancent pour un tir au but. 3 Nouveaux joueurs quittent le coin au même coup de sifflet.



ÉVALUATION ET SÉLECTION DES JOUEURS

Séance sur glace 2

60 Minutes Jeu dirigé – Pleine glace ou demi-glace

Objectifs

- ◆ Compréhension générale du jeu
- ◆ Participation à une activité sur glace – Est-ce que le joueur participe et influence le résultat?
- ◆ Évaluation – les évaluateurs devraient être en mesure d'identifier les joueurs appartenant au premier tiers, au deuxième tiers et au troisième tiers

Critères de classement

Patinage

- ◆ Est-ce que le joueur peut jouer avec et sans la rondelle?
- ◆ Comment patine le joueur dans une situation de match?

Passes et réception de passes

- ◆ Est-ce que le joueur partage la rondelle?
- ◆ Les passes sont-elles de qualité?
- ◆ Le joueur appuie-t-il le porteur?

Éthique du travail

- ◆ Quelle est l'attitude du joueur dans les situations de jeu dirigé?
- ◆ Le joueur est-il prêt à travailler (100%)?
- ◆ Le joueur est-il plus individuel ou travail-t-il en cohésion avec ses coéquipiers?

Impression générale

- ◆ Le joueur appartient-il au premier, au deuxième ou au troisième tiers?

ÉVALUATION ET SÉLECTION DES JOUEURS

Séance sur glace 3

Objectif général :

Tactiques individuelles

Habiletés précises évaluées :

Défenseurs

Pression/Contenir

Contrôle de l'écart

Positionnement

Contact corporel/Mise en échec

Avants

Infiltrations

Feintes du patinage

Attaque au filet

Protection de la rondelle

Survol

Échauffement

Étirements et patinage

10 minutes

4 Ateliers

1. Infiltrations, pression, contenir
2. Attaques 1 contre 1, contrôle de l'écart, attaques au filet
3. 3 contre 3 sur la largeur de la patinoire à une extrémité ou l'autre

45 minutes
15 par atelier

Explication, préparation de l'exercice et retour au calme

5 minutes

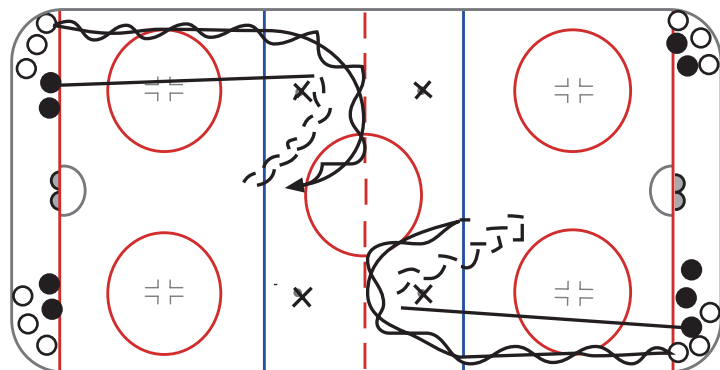
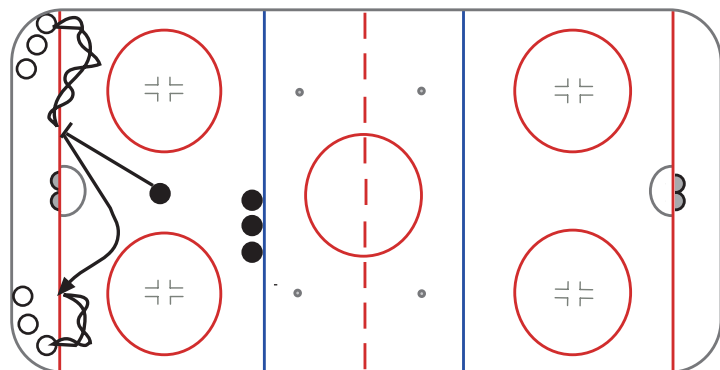

Atelier 1

Amorcer l'exercice aux deux extrémités. Au sifflet, un des deux avants s'infiltré du coin. Le défenseur au filet lit le jeu et se déplace pour un 1 contre 1. Au 2^e coup de sifflet, le défenseur revient devant le but et affronte le joueur qui quitte l'autre coin 1 contre 1. Après avoir fait l'exercice de chaque côté, le défenseur et l'avant changent de position. Ajouter un 2^e avant en provenance du coin pour un 2 contre 1.

Atelier 2

En partant de coins opposés au coup de sifflet, les avants foncent vers la ligne rouge centrale avant de replier et d'attaquer le filet. Les défenseurs reflètent leur mouvement et les affrontent 1 contre 1. Les D doivent maintenir un écart serré. L'avant doit interpréter l'écart. Ajouter un 2^e avant en provenance du coin pour une attaque à 2 contre 1.

Atelier 3

3 contre 3 sur la largeur de la patinoire



ÉVALUATION ET SÉLECTION DES JOUEURS

Séances sur glace 4 et 5

60 Minutes Jeu dirigé – Pleine glace ou demi-glace

Objectifs

- ◆ Compréhension générale du jeu
- ◆ Participation à une activité sur glace – Est-ce que le joueur participe et influence le résultat?
- ◆ Évaluation – les évaluateurs devraient être en mesure d'identifier les joueurs appartenant au premier tiers, au deuxième tiers et au troisième tiers

Critères de classement

Patinage

- ◆ Est-ce que le joueur peut jouer avec et sans la rondelle?
- ◆ Comment patine le joueur dans une situation de match?

Passes et réception de passes

- ◆ Est-ce que le joueur partage la rondelle?
- ◆ Les passes sont-elles de qualité?
- ◆ Le joueur appuie-t-il le porteur?

Éthique du travail

- ◆ Quelle est l'attitude du joueur dans les situations de jeu dirigé?
- ◆ Le joueur est-il prêt à travailler (100%)?
- ◆ Le joueur est-il plus individuel ou travail-t-il en cohésion avec ses coéquipiers?

Impression générale

- ◆ Le joueur appartient-il au premier, au deuxième ou au troisième tiers?



ÉVALUATION ET SÉLECTION DES JOUEURS

Évaluation des gardiens de but

Survol

L'évaluation des gardiens de but exige une attention particulière au-delà des séances d'évaluation habituelles pour les joueurs. Les associations sont encouragées à inclure les gardiens de but dans toutes les séances, mais aussi de prévoir au moins trois (3) séances précises pour l'évaluation des gardiens. En ce qui a trait au développement du gardien de but, le manuel de Hockey Canada pour le développement des habiletés du gardien de but indique la progression de base des exercices :

1. Habileté de base pour le patinage
2. Habiletés pour les déplacements propres à la position
3. Habiletés pour le positionnement et les mouvements pour effectuer les arrêts
4. Contrôle des rebonds/Récupération/Tactique
5. Jeu de transition
6. Positionnement avancé

Selon le niveau du jeu, l'âge et le développement du gardien de but, le processus d'évaluation des gardiens de but devrait comprendre ces 6 éléments de base. Le tableau ci-dessous résume ce qui devrait être évalué chez un gardien de but débutant, intermédiaire et avancé.

Débutant	Intermédiaire	Avancé
1. Patinage de base	1. Déplacement au filet	1. Déplacements propres à la position intermédiaire
2. Déplacement latéral	2. Positionnement de base et mouvements pour effectuer des arrêts	2. Positionnement de base
3. Ajustement vers l'avant, vers l'arrière	3. Jeu au filet	3. Contrôle du premier arrêt
4. Déplacement au filet dans l'ensemble	4. Contrôle des rebonds	4. Préparation au tir
5. Positionnement de base – insistance sur les angles	5. Tactiques de base	5. Positionnement poussé – en position debout
6. Positionnement de base – insistance sur la profondeur	6. Positionnement intermédiaire	6. Positionnement et déplacements au ras de la glace
7. Mouvements pour effectuer des arrêts avec le bas du corps	7. Transition de base	7. Tactiques intermédiaires
8. Mouvements pour effectuer des arrêts avec le haut du corps	8. Déplacements au ras de la glace	8. Transition intermédiaire



ÉVALUATION ET SÉLECTION DES JOUEURS

L'évaluation des gardiens de but a besoin d'être améliorée à tous les niveaux du hockey.

Une mauvaise évaluation est souvent due au fait que les personnes n'observent pas les bonnes choses. L'évaluation est aussi affectée par les préjugés qui influencent la façon de penser et le processus de prise de décisions des évaluateurs.

Voyons ces points de plus près - « observer les mauvaises choses » et « préjugés ».

OBSERVER LES MAUVAISES CHOSES

Plusieurs évaluateurs, que ce soit dans les rangs professionnels ou amateurs, sont facilement « éblouis » par un gardien de but. Ceci se produit souvent à cause d'un arrêt spectaculaire, une performance exceptionnelle ou un gardien qui a tout simplement l'air bon. Toutefois, il faut toujours se rappeler certains éléments en observant ce genre de prestations.

- La plupart des gardiens de but connaissent une suite de bons et de mauvais matchs et la performance actuelle ne reflète peut-être pas fidèlement les aptitudes normales du gardien
- Plusieurs « arrêts spectaculaires » sont causés par des faiblesses du gardien (un mauvais rebond, une mauvaise préparation au tir ou une mauvaise manipulation de la rondelle, par exemple)
- Demandez-vous si le gardien va toujours pouvoir effectuer ces « gros arrêts » ou s'il a simplement été chanceux que le joueur offensif n'ait pas profité de l'occasion

De façon générale, une performance optimale constante découle du contrôle qui, à son tour, découle de la position et des déplacements. Par conséquent, l'évaluateur doit observer la simplicité avec laquelle le gardien se positionne et se déplace sur la glace. Le gardien de but qui repousse aisément les attaques offrira un rendement plus constant et maîtrisera inévitablement mieux les éléments de base de sa position. Les éléments de base sont essentiels à tous les niveaux du jeu.

PRÉJUGÉS

Les préjugés de l'évaluateur constituent un autre problème que l'on rencontre souvent dans l'évaluation des gardiens de but. Ce problème a vu le jour chez les professionnels et s'est lentement propagé dans les rangs amateurs.

Il existe deux préjugés principaux que l'on trouve dans les AHM. Les voici :

- TAILLE

Dans une certaine mesure, un préjugé fondé sur la taille revêt un certain sens. Il est impossible de faire quoi que ce soit en ce qui a trait à la génétique, mais la taille aidera à bloquer l'espace devant le filet. Il faut toutefois faire attention au mot « petit ». La différence dans l'espace bloqué par un gardien de 1m85 et par un gardien de 1m78 est minime et elle peut facilement être comblée par le positionnement.

Lors de l'évaluation, la taille ne doit jamais l'emporter sur un bon positionnement.



ÉVALUATION ET SÉLECTION DES JOUEURS

- STYLE

Il s'agit de la méthode la plus farfelue employée par les évaluateurs. La raison de ceci est que chaque gardien a son propre style de jeu. Il faut que les éléments fondamentaux soient présents dans le style de jeu adopté par le gardien pour qu'il connaisse du succès. Toutefois, le fait de suggérer qu'il existe un seul style de jeu dominant est ridicule et cela donnerait lieu à un gardien très prévisible et inefficace.

Ce point est important pour les gardiens de but aussi. Essayer d'imiter son gardien professionnel préféré est bien, jusqu'à un certain point. Toutefois, il faut, par la suite, développer son propre style de jeu si l'on veut connaître du succès.

Ici aussi, le style ne doit pas l'emporter sur le rendement.

Alors, où faut-il placer l'accent lors de l'évaluation des gardiens de but? Bref, les évaluations doivent d'abord et avant tout être fondées sur le rendement. Cette évaluation du rendement doit reposer sur les habiletés fondamentales, les qualités athlétiques et les caractéristiques psychologiques du gardien.

Les préjugés décrits auparavant auront une influence (surtout la taille et l'âge), mais ils ne doivent pas être les principaux éléments de l'évaluation. Ils ne doivent être pris en considération dans l'équation que lorsque « tous les autres éléments sont égaux ».

En terminant, notons que la fréquence est un élément important de l'évaluation des gardiens de but. Il faut essayer d'observer le gardien à plusieurs reprises. Si l'évaluateur ne possède pas les compétences requises pour évaluer un gardien de but, il faut alors opter pour une méthode à long terme faute de quoi il sera presque impossible de réussir l'évaluation.

ÉVALUATION ET SÉLECTION DES JOUEURS

Évaluation des gardiens de but débutants

Gardiens de but d'âge novice et atome

EXERCICE A – Sorties (en ligne droite)

1. Chaque gardien commence près d'un poteau
2. Au signal de l'entraîneur, les G effectuent la godille jusqu'au haut de l'enceinte, freinent et attendent
3. Au prochain signal de l'entraîneur, ils effectuent la godille arrière et reviennent à la ligne des buts, freinent et attendent
4. Répéter 10 fois
5. Les G doivent demeurer en position de base tout au long de l'exercice
6. S'assurer que le haut du corps et le bâton sont stables
7. S'assurer que les G alternent les pieds pour partir et freiner afin d'augmenter l'efficacité des deux côtés

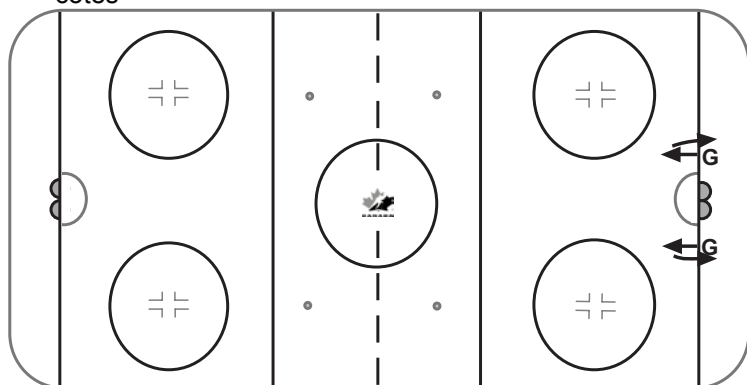

EXERCICE B – Sorties (en angle)

1. Cet exercice est identique au premier sauf que les G vont s'avancer en angle
2. S'assurer que les G s'avancent toujours dans le même angle tel qu'indiqué par les chiffres
3. Ceci est un bon exercice pour le contrôle des carres, car il force les G à tourner légèrement le corps et augmente la grosseur de la coupe en C initiale
4. Répéter 5 fois de chaque côté

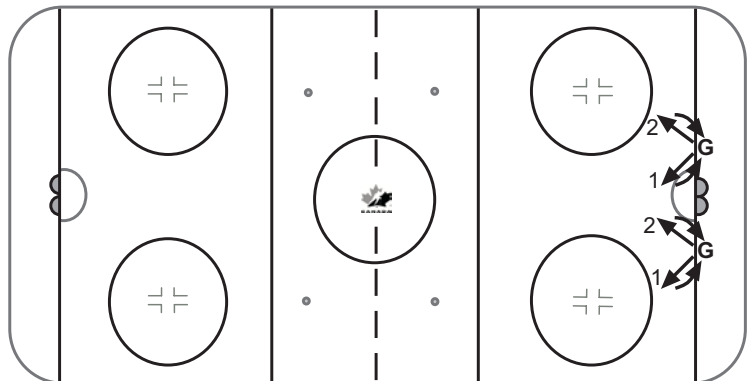

ÉVALUATION ET SÉLECTION DES JOUEURS

EXERCICE C – Ajustements vers l’avant et l’arrière/Départs et arrêts

1. Les G commencent sur la ligne des buts
2. Au signal de l’entraîneur, les G effectuent une godille avant jusqu’à ce que l’entraîneur leur indique d’arrêter
3. Les G attendent le prochain signal puis effectuent une godille avant jusqu’au prochain signal leur demandant d’arrêter
4. Continuer ceci jusqu’à la ligne bleue
5. Répéter l’exercice en effectuant une godille arrière de la ligne bleue à la ligne des buts
6. Les G doivent changer de pied pour démarrer et freiner chaque fois
7. L’entraîneur doit ajuster la longueur de chaque ajustement avant tel qu’illustré

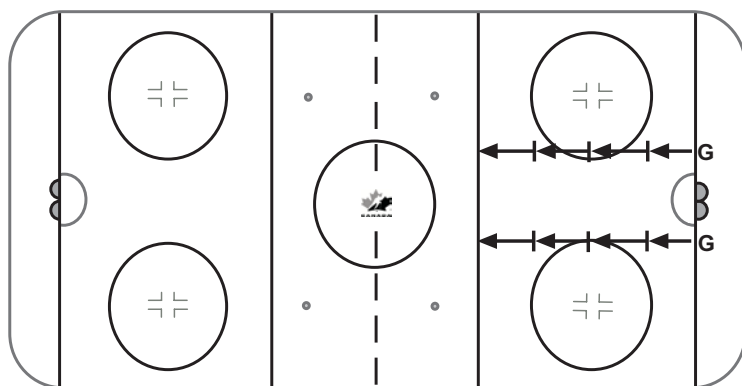

EXERCICE D – Travail sur les angles

1. Placer les rondelles dans le cercle central
2. Placer cinq cônes le long de la ligne bleue tel qu’illustré
3. Le joueur patine vers la zone du gardien puis fonce rapidement vers un cône
4. Après avoir contourné le cône, le joueur attaque le filet et tire au but
5. G commence au centre de la ligne des buts et réagit en s’avançant en angle pour affronter le premier attaquant
6. Pour le prochain attaquant, G commence au haut de l’enceinte et réagit avant de revenir à la ligne des buts pour la prochaine série de deux tirs.

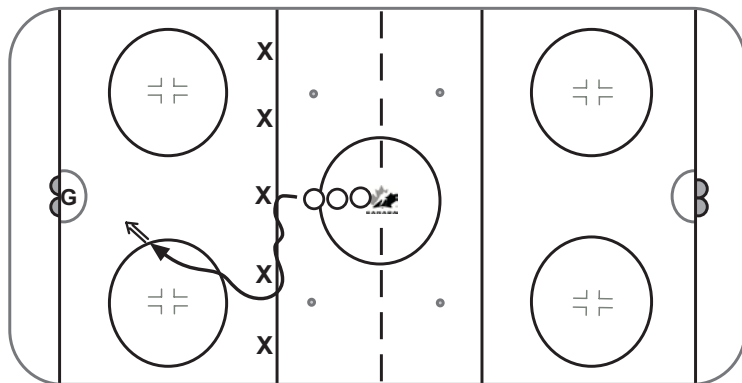

ÉVALUATION ET SÉLECTION DES JOUEURS

EXERCICE E – Ajustements stationnaires

1. Placer un tireur devant chaque point de mise au jeu et au centre de la zone privilégiée
2. Le gardien de but doit s'exécuter à partir d'un seul poteau et affronter trois tirs
3. Le gardien commence contre son poteau gauche; l'entraîneur donne le signal de départ et le gardien doit s'avancer pour affronter le tir de X1 (resserre sa position de base)
4. Le gardien revient au même poteau et attend le deuxième signal – cette fois, il s'avance et affronte le tir de la zone privilégiée
5. Répéter pour affronter le tir de X3
6. Inverser l'exercice et se déplacer dans la direction opposée en utilisant le poteau opposé
7. S'assurer que tous les tireurs permettent au gardien de s'avancer, de se placer et d'ajuster sa position de la bonne façon

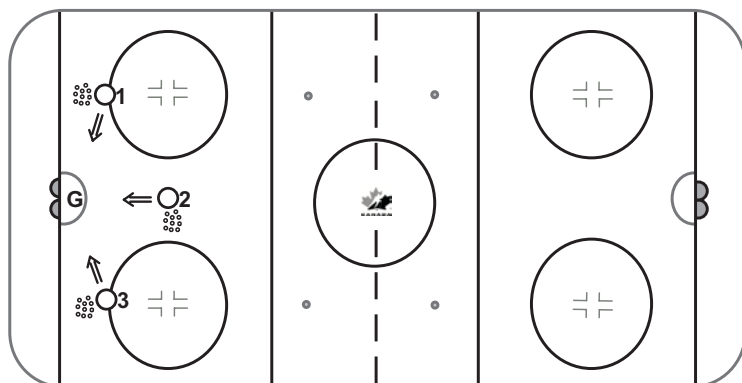

EXERCICE F – Exercice de la zone

1. Peinturer la glace telle qu'illustré avec les lignes et les chiffres
2. S'assurer que le gardien et les tireurs comprennent la numérotation
3. Chaque tireur se place dans une zone avec une rondelle
4. Lorsque prêt, l'entraîneur indique une zone. Le gardien quitte son poteau pour se placer de façon à affronter le tir provenant de la zone indiquée. Une fois en place, le gardien doit ajuster sa position en conséquence.
5. Pour les zones 3 et 5, le gardien doit resserrer sa position; pour les zones 1 et 2, le gardien doit conserver sa position de base et pour la zone 4, le gardien élargira sa position de base.
6. **Ajouter un joueur devant le filet pour les déviations et les rebonds**

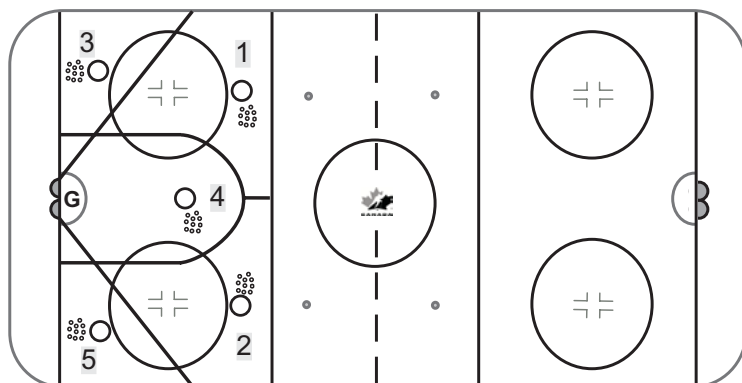

ÉVALUATION ET SÉLECTION DES JOUEURS

EXERCICE G – Exercice de la demi-bande

1. X1, X2 et X3 se placent tel qu'illustré
2. Ils commencent à s'échanger la rondelle en s'assurant que le gardien se place après chaque passe
3. Pendant que les joueurs se passent la rondelle, le gardien doit conserver sa position de base afin d'être plus mobile
4. Les lignes pleines tracées à partir de chaque joueur indiquent leur choix pour attaquer et tirer
5. Le gardien de but doit lire l'attaque et ajuster sa position en conséquence

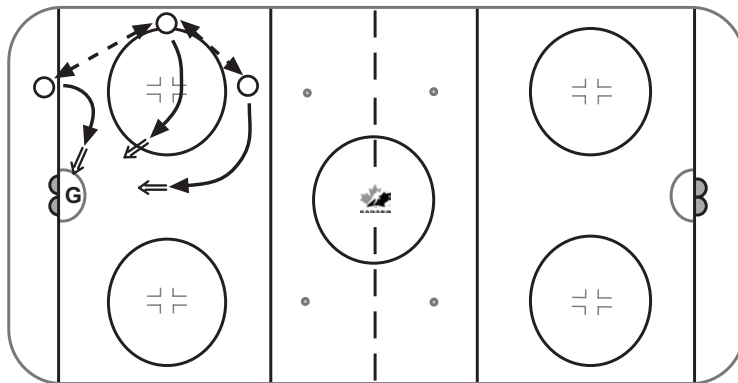

EXERCICE H – Arrêts avec la partie inférieure du corps

1. Le joueur dans le coin a trois choix de passes – O1 près de la bande rapprochée, O2 dans le haut de la zone privilégiée et O3 le long de la bande de l'autre côté
2. Le gardien doit s'ajuster selon l'endroit où la passe est effectuée et se placer perpendiculaire au tir
3. Les tireurs doivent tirer la rondelle sur la glace ou au ras de celle-ci pour forcer le gardien à effectuer un demi-papillon, un papillon ou à étendre les jambières
4. S'assurer que la position du bâton est correcte

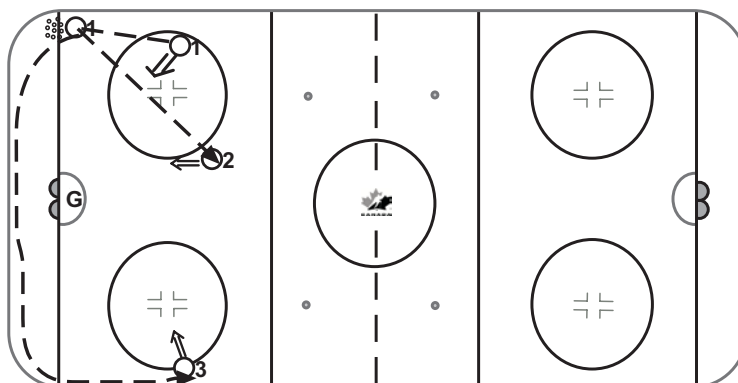

ÉVALUATION ET SÉLECTION DES JOUEURS

Évaluation des gardiens de but intermédiaires

GARDIENS DE BUT ATOME, PEE-WEE ET BANTAM

EXERCICE A – Sorties (en ligne droite)

1. Chaque gardien commence près d'un poteau
2. Au signal de l'entraîneur, les G effectuent la godille jusqu'au haut de l'enceinte, freinent et attendent
3. Au prochain signal de l'entraîneur, ils effectuent la godille arrière et reviennent à la ligne des buts, freinent et attendent
4. Répéter 10 fois
5. Les G doivent demeurer en position de base tout au long de l'exercice
6. S'assurer que le haut du corps et le bâton sont stables
7. S'assurer que les G alternent les pieds pour partir et freiner afin d'augmenter l'efficacité des deux côtés

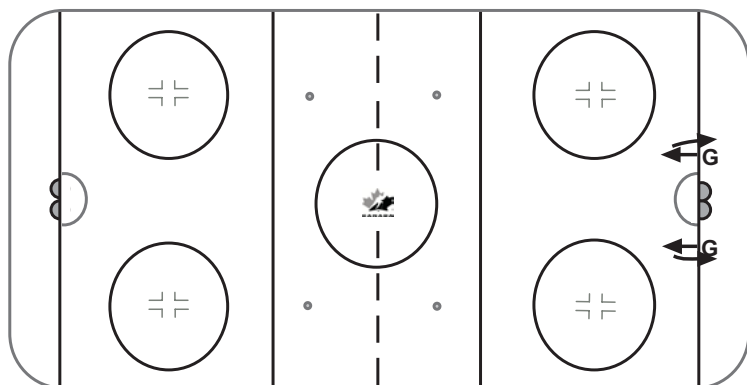

EXERCICE B – Sorties (en angle)

1. Cet exercice est identique au premier sauf que les G vont s'avancer en angle
2. S'assurer que les G s'avancent toujours dans le même angle tel qu'indiqué par les chiffres
3. Ceci est un bon exercice pour le contrôle des carres, car il force les G à tourner légèrement le corps et augmente la grosseur de la coupe en C initiale
4. Répéter 5 fois de chaque côté

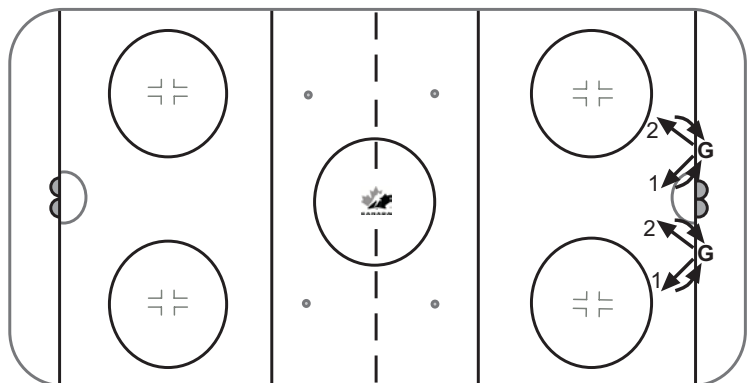



ÉVALUATION ET SÉLECTION DES JOUEURS

EXERCICE C – Ajustements vers l'avant et l'arrière/Départs et arrêts

1. Les G commencent sur la ligne des buts
2. Au signal de l'entraîneur, les G effectuent une godille avant jusqu'à ce que l'entraîneur leur indique d'arrêter
3. Les G attendent le prochain signal puis effectuent une godille avant jusqu'au prochain signal leur demandant d'arrêter
4. Continuer ceci jusqu'à la ligne bleue
5. Répéter l'exercice en effectuant une godille arrière de la ligne bleue à la ligne des buts
6. Les G doivent changer de pied pour démarrer et freiner chaque fois
7. L'entraîneur doit ajuster la longueur de chaque ajustement avant tel qu'illustré

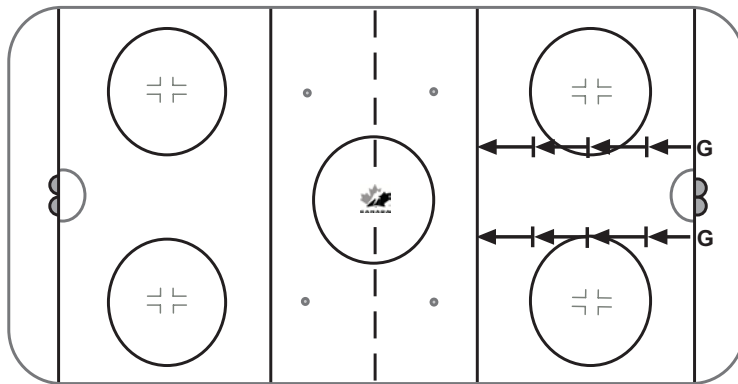

EXERCICE D – Évaluation du positionnement

1. X1 attaque le long de la bande, contourne le cône et décoche un tir
2. Pendant ce temps, X2 fait le même mouvement de l'autre côté, mais sans rondelle
3. Alors que X1 contourne le cône, X2 fonce vers le cône au centre, le contourne et décoche un second tir au but
4. Après avoir effectué le deuxième tir, X2 peut demeurer dans le haut de la zone privilégiée ou s'avancer vers le but
5. X1 gagne du temps puis attaque en contournant le cône éloigné et décoche un 3^e tir au but



ÉVALUATION ET SÉLECTION DES JOUEURS

EXERCICE E – Évaluation des arrêts et contrôle des rebonds

1. Utiliser la zone privilégiée pour évaluer les arrêts fait avec les membres – extension des jambières et arrêts avec la mitaine et le gant bloqueur
2. Utiliser le point de mise au jeu pour évaluer l'utilisation du corps et la compacité lors des arrêts
3. Utiliser les deux emplacements pour évaluer l'utilisation du bâton

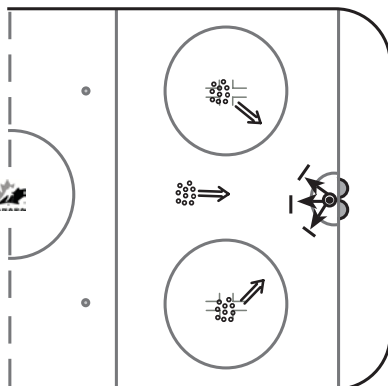

EXERCICE F – Contrôle des rebonds, positionnement et déplacement

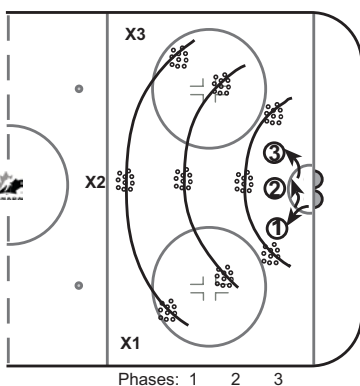

1. 3 Étapes – pour la première, placer les rondelles sur la ligne la plus éloignée du filet (au haut des cercles); pour la deuxième étape, rapprocher les rondelles aux points de mise au jeu et pour la troisième, les placer au bas des cercles
2. Pour toutes les étapes, le premier tir est effectué après que G quitte le poteau du côté rapproché et le 2^e, après qu'il se soit déplacé vers le centre. Le 3^e tir est effectué après que le G soit revenu au centre de l'enceinte et se soit avancé à nouveau pour affronter X3
3. Le tir ne doit pas être effectué avant que le gardien soit placé.

ÉVALUATION ET SÉLECTION DES JOUEURS

EXERCICE G – Déplacement – Jeu aux poteaux

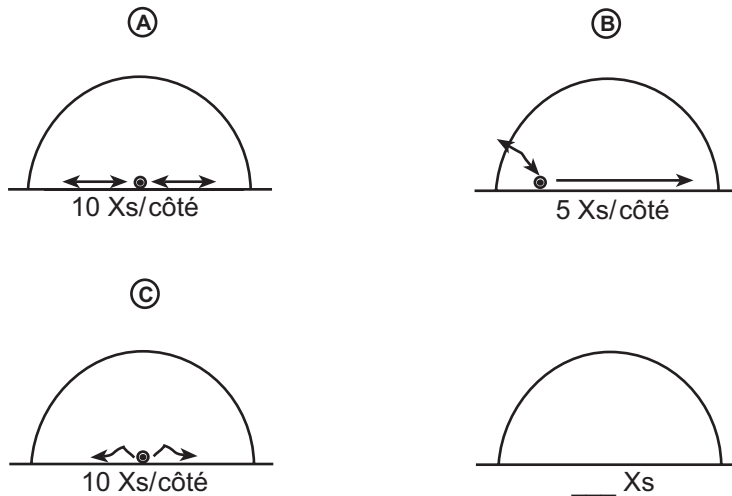

A – Déplacements latéraux jusqu’aux poteaux – Le gardien commence au centre de l’enceinte. Il se déplace vers un poteau, revient au centre du filet et se déplace vers le poteau opposé.

B – Sorties du côté rapproché et déplacements sur la ligne des buts – Le gardien commence près du poteau du côté de la mitaine et s’avance pour faire face au point du même côté. Le gardien revient au même poteau et une fois la couverture de ce côté assurée, il se déplace jusqu’au poteau opposé et répète l’exercice.

C – Déplacements avec la partie élargie du bâton contre la glace – même exercice qu’en A sauf que le gardien doit se déplacer en gardant la partie élargie du bâton au ras de la glace.

EXERCICE H – Écrans rapprochés

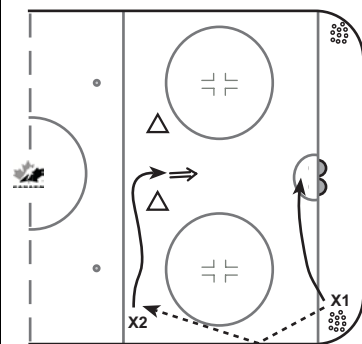

1. Les rondelles sont dans un coin et les cônes placés tel qu’illustré
2. X1 effectue une passe par la bande à X2 qui doit demeurer en jeu, foncer par le centre et effectuer un tir bas
3. Après la passe, X1 fonce au filet pour créer un écran rapproché – X1 ne doit pas dévier le tir, mais doit être là en cas d’un rebond
4. Changer de côté

ÉVALUATION ET SÉLECTION DES JOUEURS

EXERCICE I – Écrans au centre de la zone

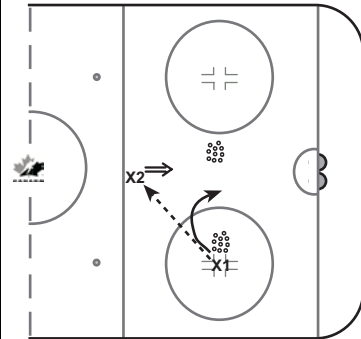

1. Les rondelles sont aux lignes hachurées – X1 passe à X2 qui glisse en zone privilégiée
2. Lorsqu'il est en contrôle de la rondelle, X2 effectue un tir bas en travers de l'écran créé par X1
3. Après avoir voilé la vue du gardien, X1 doit se tourner et s'emparer de tout rebond

EXERCICE J – Caractéristiques lorsque le gardien se jette sur la glace



1. Les rondelles sont placées juste devant les lignes hachurées
2. X1 doit tirer la rondelle à la hauteur des genoux pour forcer le gardien à se jeter sur la glace pour bloquer le tir et contrôler le rebond
3. Changer de côté après 8 à 10 répétitions

ÉVALUATION ET SÉLECTION DES JOUEURS

Évaluation des gardiens de but avancés

(GARDIENS DE BUT BANTAM ET MIDGET)

EXERCICE A – Sorties (en ligne droite)

1. Chaque gardien commence près d'un poteau
2. Au signal de l'entraîneur, les G effectuent la godille jusqu'au haut de l'enceinte, freinent et attendent
3. Au prochain signal de l'entraîneur, ils effectuent la godille arrière et reviennent à la ligne des buts, freinent et attendent
4. Répéter 10 fois
5. Les G doivent demeurer en position de base tout au long de l'exercice
6. S'assurer que le haut du corps et le bâton sont stables
7. S'assurer que les G alternent les pieds pour partir et freiner afin d'augmenter l'efficacité des deux côtés

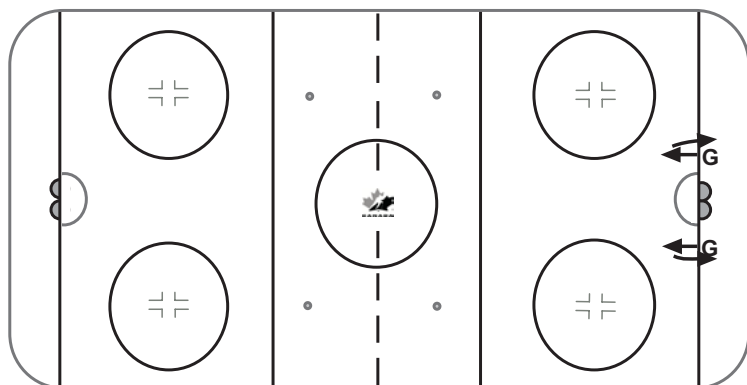

EXERCICE B – Sorties (en angle)

1. Cet exercice est identique au premier sauf que les G vont s'avancer en angle
2. S'assurer que les G s'avancent toujours dans le même angle tel qu'indiqué par les chiffres
3. Ceci est un bon exercice pour le contrôle des carres, car il force les G à tourner légèrement le corps et augmente la grosseur de la coupe en C initiale
4. Répéter 5 fois de chaque côté

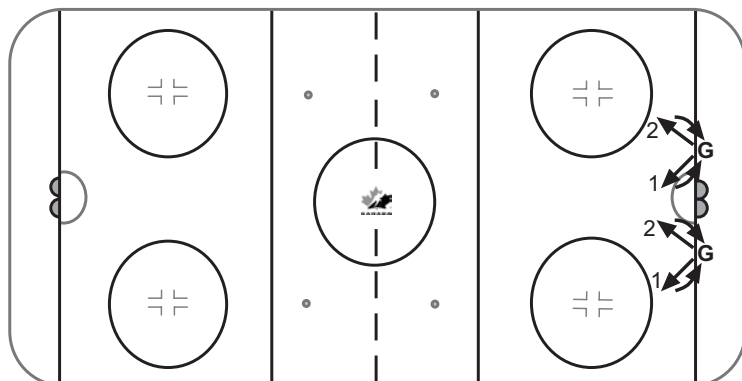

ÉVALUATION ET SÉLECTION DES JOUEURS

EXERCICE C – Ajustements vers l'avant et l'arrière/Départs et arrêts

1. Les G commencent sur la ligne des buts
2. Au signal de l'entraîneur, les G effectuent une godille avant jusqu'à ce que l'entraîneur leur indique d'arrêter
3. Les G attendent le prochain signal puis effectuent une godille avant jusqu'au prochain signal leur demandant d'arrêter
4. Continuer ceci jusqu'à la ligne bleue
5. Répéter l'exercice en effectuant une godille arrière de la ligne bleue à la ligne des buts
6. Les G doivent changer de pied pour démarrer et freiner chaque fois
7. L'entraîneur doit ajuster la longueur de chaque ajustement avant tel qu'illustré

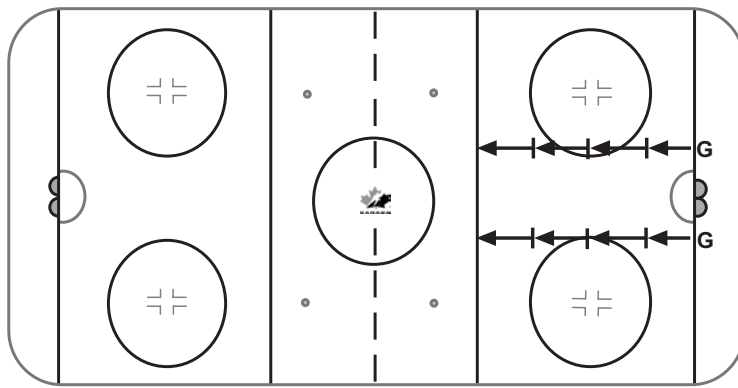

EXERCICE D – Sorties

A – Sorties droit devant – le gardien commence sur la ligne des buts – lorsqu'il est prêt, il effectue une godille avant jusqu'au haut de l'enceinte. Il freine et se place. Il effectue une godille arrière jusqu'à la ligne des buts. Il freine, se place et reprend.

B – Sorties en angle – Même exercice que le précédent sauf que le gardien s'avance pour faire face aux points de mise au jeu. Modifier l'angle de la sortie chaque fois

C - Sorties en angle et pivot avec un pas en arrière – une fois la première sortie en angle complétée, le gardien fera un pas en arrière et pivotera pour faire face au point du côté opposé. Revenir au point de départ et répéter en sens opposé.

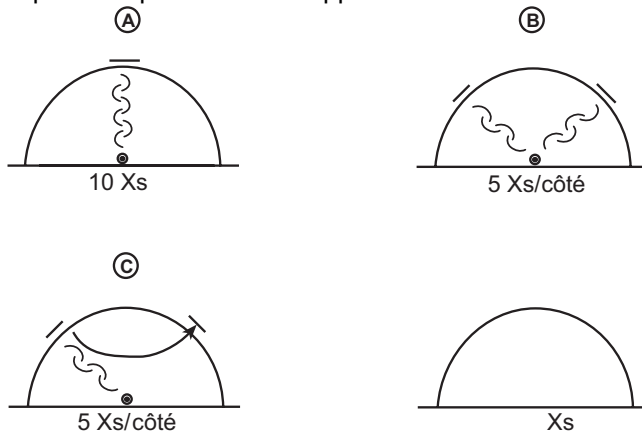

ÉVALUATION ET SÉLECTION DES JOUEURS

EXERCICE E - Exercice de la profondeur

1. X1 cueille une rondelle et longe la bande avant de tirer au but – X1 doit se trouver n'importe où à l'intérieur du cercle
2. Pendant ce temps, X2 choisira de demeurer au-delà de la ligne bleue (du côté opposé) ou d'attaquer le poteau éloigné afin de représenter une menace du côté faible
3. X1 ne peut passer la rondelle à X2 – le rôle de X2 est d'éveiller la vigilance du G et de le forcer à ajuster sa profondeur en conséquence
4. X2 peut s'emparer du rebond et jouer le rebond, mais il ne peut effectuer une passe à X1

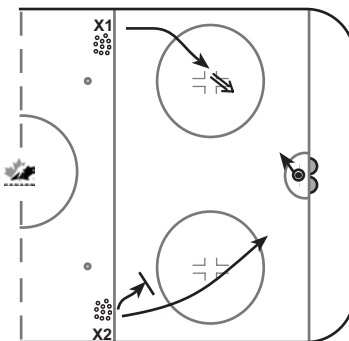

EXERCICE F – Profondeur et passe latérale

1. Comme ci-dessus, sauf que les cônes sont placés en-deçà de la ligne bleue tel qu'illustré
2. X1 passe à X2 de l'autre côté de la patinoire
3. X2 capte la passe et amorce son attaque – il a deux choix – passer à X1 qui attaque du côté opposé ou attaquer le but et prendre le tir lui-même
4. Si X2 décide d'effectuer une passe à X1, il doit le faire avant d'atteindre le cône, tel qu'illustré

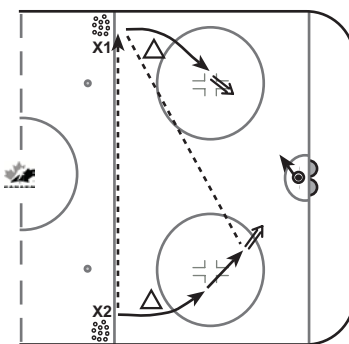

ÉVALUATION ET SÉLECTION DES JOUEURS

EXERCICE G - Échauffement pour les déplacements – Sorties

A. Sorties du côté rapproché et suivi derrière le filet

G commence contre le poteau du côté de la mitaine. Lorsqu'il est prêt, G s'avance pour faire face au point du côté de la mitaine. Il freine et se place. G revient au poteau du côté de la mitaine et amorce un déplacement latéral pour se rendre de l'autre côté du filet. Lorsqu'il atteint le poteau du côté du gant bloqueur, G effectue une rotation et quitte le poteau pour s'avancer et faire face au point du côté du gant bloqueur. Il freine et se place. Revenir au poteau du côté du gant bloqueur et répéter dans la direction opposée.

B. Sorties du côté rapproché et pose de l'épaule du bâton au ras de la glace contre le poteau

Comme ci-dessus sauf que G amorce son déplacement latéral le long de la ligne des buts vers le poteau du côté du gant bloqueur. G se jette sur la glace et pose l'épaule du bâton contre la glace. G récupère et s'avance pour faire face au point du côté du gant bloqueur. Il freine et se place. Revenir et répéter dans la direction opposée.

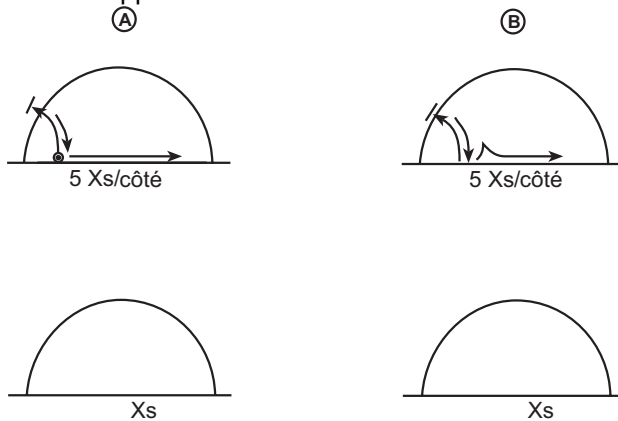

EXERCICE H – Ajustements multiples au ras de la glace

1. Placer les rondelles dans la zone privilégiée. X1 cueille une rondelle et contourne le cône dans le haut de la zone privilégiée du côté du gant bloqueur avant de décocher un tir
2. Après le 1^{er} arrêt, G doit demeurer au ras de la glace et se déplacer vers sa nouvelle cible
3. Après avoir décoché un tir, X1 revient en zone privilégiée et cueille une 2^e rondelle. Après l'avoir cueillie, X1 contourne le cône dans le bas de la zone privilégiée du côté de la mitaine et décoche un 2^e tir
4. Effectuer une série d'un côté, replacer les cônes et effectuer une autre série de l'autre côté



ÉVALUATION ET SÉLECTION DES JOUEURS

EXERCICE I – Déplacements – Jeu aux poteaux

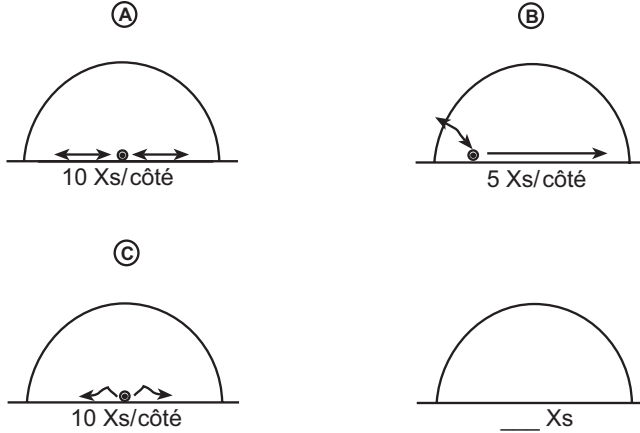

A – Déplacements latéraux jusqu’aux poteaux – Le gardien commence au centre de l’enceinte. Il se déplace vers un poteau, revient au centre du filet et se déplace vers le poteau opposé.

B – Sorties du côté rapproché et déplacements sur la ligne des buts – Le gardien commence près du poteau du côté de la mitaine et s’avance pour faire face au point du même côté. Le gardien revient au même poteau et une fois la couverture de ce côté assurée, il se déplace jusqu’au poteau opposé et répète l’exercice.

C – Déplacements avec la partie élargie du bâton contre la glace – même exercice qu’en A sauf que le gardien doit se déplacer en gardant la partie élargie du bâton au ras de la glace.

EXERCICE J – Contourner le poteau en accélérant

1. Placer les rondelles sur les points de mise au jeu – X1 contourne le filet en transportant une rondelle et tente de contourner le poteau du côté éloigné en patinant à vive allure
2. X1 se rend ensuite immédiatement au point éloigné pour y cueillir une autre rondelle et tenter de contourner le poteau du côté opposé
3. Contourner le poteau de chaque côté et changer de gardien

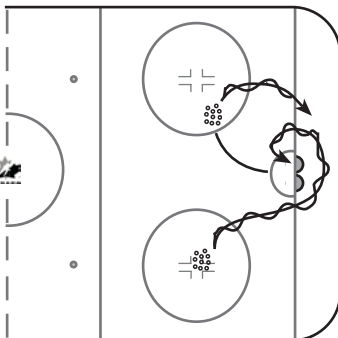



Formulaires d'évaluation

Les pages suivantes contiennent plusieurs exemples de formulaires d'évaluation que votre association peut utiliser. Ces exemples ont pour but de vous fournir une structure indiquant comment les renseignements sur chaque joueur peuvent être consignés et résumés pour donner les résultats qui correspondent le mieux à vos objectifs. Il faut cependant prendre note de quelques points :

1. Tous les formulaires utilisent une échelle de 1 à 5 (1 = FAIBLE, 2 = SOUS LA MOYENNE, 3 = MOYEN, 4 = AU-DELÀ DE LA MOYENNE, 5 = EXCEPTIONNEL). Cette échelle de 1 à 5 a plusieurs objectifs. Elle est suffisamment vaste pour que les évaluateurs soient tenus d'attribuer une note entière (des résultats de 0,5 et 0,25 ne sont pas permis). Cette échelle accorde aussi aux évaluateurs une plus grande souplesse pour noter l'écart entre les joueurs qui se situent au haut de l'échelle et ceux au bas.
2. L'échelle de 1 à 5 doit être utilisée complètement lors de chaque séance. Les évaluateurs sont tenus d'accorder la note 5 au meilleur joueur et la note 1 au pire joueur pour chaque habileté ou tactique. L'objectif des séances est de classer les joueurs sur la glace du plus fort au plus faible, du haut au bas de l'échelle. Pour la plupart des évaluateurs et des AHM, il est presque impossible de tenter d'évaluer un joueur de la séance 1 en le comparant à un joueur de la séance 3. Voilà pourquoi il est essentiel de bien classer les joueurs avec précision lors de chaque séance.



ÉVALUATION ET SÉLECTION DES JOUEURS

FORMULAIRE D'ÉVALUATION DES HABILITÉS INDIVIDUELLES DES GARDIENS DE BUT AVANCÉS

Nom du joueur : _____

Position : _____

1 = Faible

2 = Sous la moyenne

3 = Moyen

4 = Au-delà de la moyenne

5 = Exceptionnel

Caractéristiques physiques

Équilibre	Demeure en position prêt même après avoir bloqué un tir	1	2	3	4	5
	Garde la position prêt même en mouvement	1	2	3	4	5
	Récupération (repren sa position après avoir quitté le filet)	1	2	3	4	5
Mobilité	Aptitude en patinage	1	2	3	4	5
	Reste debout	1	2	3	4	5
	Se déplace rapidement et de façon contrôlée en position prêt	1	2	3	4	5
	Réagit bien aux déplacements de la rondelle dans la zone	1	2	3	4	5
Rapidité	Capable de récupérer à genoux, de côté	1	2	3	4	5
	Réagit bien aux tirs rapides non annoncés	1	2	3	4	5
	Efficace de près	1	2	3	4	5
Forme physique	Mouvements détendus et temps de réaction	1	2	3	4	5
	En bonne forme physique	1	2	3	4	5
	Pas prédisposé aux blessures	1	2	3	4	5

Caractéristiques techniques

Tirs bas	Utilisation des patins	1	2	3	4	5	
	Utilisation du bâton	1	2	3	4	5	
	Contrôle des rebonds :	sur le bâton	1	2	3	4	5
		sur les jambières	1	2	3	4	5
	Capable d'effectuer le papillon au moment approprié	1	2	3	4	5	
	Capable de garder son équilibre	1	2	3	4	5	
Tirs hauts	Rapidité des gants :						
		bloqueur	1	2	3	4	5
		mitaine	1	2	3	4	5
	Position :	bloqueur	1	2	3	4	5
		mitaine	1	2	3	4	5
	Contrôle des rebonds :	bloqueur	1	2	3	4	5
mitaine		1	2	3	4	5	
poitrine		1	2	3	4	5	
Utilisation du bâton	Passes/dégagements	1	2	3	4	5	
	Harponnage	1	2	3	4	5	

Caractéristiques tactiques selon la situation

Positionnement et angles	Connait sa position en tout temps	1	2	3	4	5
	Adopte une position neutre au haut de l'enceinte	1	2	3	4	5
	Se positionne bien avant un tir	1	2	3	4	5
	Capable de s'orienter instantanément	1	2	3	4	5
	S'aligne bien par rapport à la rondelle	1	2	3	4	5
	Connait les choix du tireur	1	2	3	4	5
Mises au jeu	Cherche le tireur éventuel	1	2	3	4	5
	Position pour le côté gauche et le centre	1	2	3	4	5
Déviations et tirs voilés	Capable de repérer les tireurs éventuels	1	2	3	4	5
	Position par rapport à ceux qui pourraient dévier le tir	1	2	3	4	5
	Travaille fort pour repérer la rondelle	1	2	3	4	5
	Utilisation du corps	1	2	3	4	5
	Réaction à un changement de direction	1	2	3	4	5
	Contrôle des rebonds	1	2	3	4	5
Jeu aux poteaux	Se positionne bien (jeu derrière le filet, dans le coin)	1	2	3	4	5
	Mobilité latérale	1	2	3	4	5
	Utilisation du bâton pour diminuer les occasions de marquer	1	2	3	4	5
	Capable de défer une passe en zone privilégiée	1	2	3	4	5



ÉVALUATION ET SÉLECTION DES JOUEURS

1 = Faible 2 = Sous la moyenne 3 = Moyen 4 = Au-delà de la moyenne 5 = Exceptionnel

Caractéristiques mentales

		1	2	3	4	5
Concentration	Alerte en tout temps					
	Suit la rondelle en tout temps					
	Demeure concentré malgré les mauvais jeux, les buts marqués tôt					
Anticipation	Comprend les choix du jeu collectif offensif					
	Capable de repérer le joueur libre					
	Capable de lire le porteur					
	Repère la rondelle lors d'une mêlée					
Constance	Capable d'effectuer les arrêts-clés					
	Capable de s'exécuter sous pression					
Confiance	Adopte une attitude de « personne responsable »					
	Attitude mentale positive en tout temps					
Désir	Détermination					
	Désir constant de toujours vouloir exceller					
	Ethique du travail constante lors des séances d'entraînement					
	N'abandonne jamais					
Discipline	Contrôle ses émotions					
	Ponctuel et organisé					
Communication						
Réactions à l'entraîneur						

Commentaires :

Est-ce que ce gardien sait jouer? OUI NON PEUT-ÊTRE

Voudriez-vous ce gardien dans votre équipe OUI NON PEUT-ÊTRE

Rempli par : _____ Date : _____



ÉVALUATION ET SÉLECTION DES JOUEURS

Évaluation détaillée des avants et des défenseurs

Nom du joueur : _____ Position : _____

	1 = Faible	2 = Sous la moyenne	3 = Moyen	4 = Au-delà de la moyenne	5 = Exceptionnel
Patinage	Accélération, vitesse, mobilité, agilité, foulées, croisements, pivots, accélération à la sortie des virages, pieds rapides, patinage contrôlé, changement de vitesse				
<i>Commentaires</i>	1	2	3	4	5
Passes	Passes, réception de passes, choix de passes, du revers, pas égoïste avec la rondelle, présente une bonne cible, capte et conserve en contrôle, passes sur réception				
<i>Commentaires</i>	1	2	3	4	5
Maniement de la rondelle	Tête levée, doucement et silencieusement, bonnes mains, protection, espaces restreints, en pleine circulation				
<i>Commentaires</i>	1	2	3	4	5
Tirs	Puissance, précision, décoche rapidement, peut tirer en mouvement, marqueur, habile avec les rebonds, variété de tirs				
<i>Commentaires</i>	1	2	3	4	5
Habilités pour la mise en échec	Notion d'orientation, bonne position du corps en équilibre et en contrôle, positionnement du côté défensif, chasseur agressif, force, capable d'encaisser des mises en échec				
<i>Commentaires</i>	1	2	3	4	5
Habilités à réfléchir	Capable de voir le jeu se développer à l'offensive et à la défensive et se déplace pour appuyer, jugement, anticipation, comprend les systèmes, discipliné				
<i>Commentaires</i>	1	2	3	4	5
1 contre 1 à l'offensive	Ruse, changement de vitesse, créativité, détermination, fonce vers le but				
<i>Commentaires</i>	1	2	3	4	5
1 contre 1 à la défensive	Contrôle de l'écart, orientation, termine les mises en échec, positionnement, jeu à la ligne bleue offensive, jeu à la ligne bleue défensive, devant le but, dans des espaces restreints				
<i>Commentaires</i>	1	2	3	4	5
Mises au jeu	Mises au jeu gagnées/perdues, capable d'immobiliser, prend le contrôle, se défait des blocs, connaît ses responsabilités				
<i>Commentaires</i>	1	2	3	4	5

Rempli par : _____ Date : _____



ÉVALUATION ET SÉLECTION DES JOUEURS

Nom du joueur : _____

Position : _____

	1 = Faible	2 = Sous la moyenne	3 = Moyen	4 = Au-delà de la moyenne	5 = Exceptionnel
Forme physique	Physiquement en forme, endurance physique, pas prédisposé aux blessures				
	1	2	3	4	5
Détermination/ Désir/Intensité/ Éthique du travail	Désir constant d'exceller dans toutes les situations, éthique du travail constante lors des entraînements et des matchs, n'abandonne jamais, le feu dans les yeux				
	1	2	3	4	5
Réactions à l'entraîneur	Écoute les directives et les exécute au meilleur de ses capacités, accepte les conseils, pose des questions, admet ses erreurs, montre qu'il veut apprendre				
	1	2	3	4	5
Concentration	Capable de demeurer concentré sur la tâche à accomplir, pas distrait par les partisans, les arbitres, les circonstances extérieures				
	1	2	3	4	5
Endurance mentale	Ne se décourage pas facilement, se remet de ses erreurs, bon rendement sous pression				
	1	2	3	4	5
Discipline	Contrôle ses émotions, respecte les règlements de l'équipe, se conforme au plan de match				
	1	2	3	4	5
Esprit d'équipe positif	Pas égoïste, fait passer l'équipe en premier, demeure positif, acceptera son rôle				
	1	2	3	4	5
Leadership	Prêche par l'exemple, encourage les autres, respecté de ses coéquipiers				
	1	2	3	4	5

Commentaires :

Rempli par : _____

Date : _____



ÉVALUATION ET SÉLECTION DES JOUEURS

Formulaire général pour l'évaluation de tous les joueurs

Évaluateur : _____	<i>5 – Exceptionnel/Dominant</i> <i>4 – Au-delà de la moyenne</i> <i>3 – Moyen</i> <i>2 – Sous la moyenne</i> <i>1 – Faible</i>
Séance no _____	

No	Exercice 1	Exercice 2	Exercice 3	Exercice 4	Exercice 5	Total du joueur
1						
2						
3						
4						
5						
6						
7						
8						
9						
10						
11						
12						
13						
14						
15						
16						
17						
18						
19						
20						
21						
22						
23						
24						
25						
26						



ÉVALUATION ET SÉLECTION DES JOUEURS

La page suivante doit être utilisée lorsque les équipes sont sélectionnées et que les autres joueurs feront partie de la ligue maison.

ÉVALUATION DU CARACTÈRE Joueur : _____ **Équipe :** _____

Niveau de confiance 0 – Ne peut être évalué 1 – Démonstre une certaine confiance 2 – Bonnes confiance 3 – Très bonne confiance	Niveau de confiance	Excellent	Bon	Moyen	Sous la moyenne	Inférieur	Aucune occasion d'observer
FIABILITÉ (très fiable, ponctuel et intègre)							
INGÉNIOSITÉ (fait preuve d'initiative, d'originalité et d'adaptabilité)							
CONTRÔLE DE SOI (sang-froid, dignité, tact, contrôle de ses émotions)							
COOPÉRATION (capable de travailler loyalement avec les autres)							
LEADERSHIP (populaire, amical, agressif et sensible)							

Doit être rempli par le responsable de l'équipe : Nom _____



ÉVALUATION ET SÉLECTION DES JOUEURS

Rétroactions et réflexion sur le processus

Il est important pour une association d'être constamment à la recherche de façons d'améliorer le système d'évaluation des joueurs qu'elle a mis en place. Pour obtenir ces rétroactions, vous devez permettre aux principaux intervenants – joueurs, parents, administrateurs — de réfléchir à leur expérience. Les pages suivantes contiennent un formulaire d'évaluation qui peut être distribué aux parents une fois le processus d'évaluation terminé.

Ce sondage est confidentiel. Veuillez remplir un questionnaire pour chaque enfant si vous avez plus d'un enfant inscrit auprès de l'association.

Veuillez identifier le joueur en fonction de son âge, ses années d'expérience et son niveau actuel.

Âge _____ Années comme joueur de hockey _____ Niveau actuel _____

Croyez-vous que votre enfant a été évalué équitablement au début de la saison?

Oui Non

Commentaires :

Croyez-vous que la première communication que vous avez reçue de l'association sur le processus d'évaluation des joueurs était claire?

Oui Non

Commentaires :

Croyez-vous qu'il y a eu suffisamment de séances pour permettre une évaluation équitable des joueurs?

Oui Non

Commentaires :

Est-ce que les échéanciers pour la progression au sein du processus d'évaluation, les habiletés et les étapes des exercices étaient bien organisés et communiqués clairement?

Oui Non

Commentaires :



ÉVALUATION ET SÉLECTION DES JOUEURS

Est-ce que les évaluations sur la glace étaient bien expliquées et bien gérées pendant que les joueurs étaient sur la glace?

Oui Non

Commentaires :

Est-ce que la communication avec votre fils ou votre fille pour lui faire part de son classement au sein du programme était appropriée ?

Oui Non

Commentaires :

Est-ce que vous et votre enfant étiez satisfaits de l'équipe avec laquelle il a été placé?

Oui Non

Commentaires :

Est-ce que votre enfant a reçu une évaluation de ses habiletés en fonction du processus d'évaluation?

Oui Non

Croyez-vous qu'il serait bon que le suivi de l'évaluation comporte une évaluation des « habiletés que le joueur doit perfectionner »?

Oui Non

Commentaires :

Autres commentaires :



ÉVALUATION ET SÉLECTION DES JOUEURS

ANNEXES

Une question qui surgit souvent pendant le processus d'évaluation est : « Quand un joueur doit-il annoncer la position à laquelle il veut jouer? » Un grand nombre d'études ont démontré qu'un enfant ne doit pas se spécialiser trop jeune – en réalité, plus un athlète évite la spécialisation (surtout dans un sport dynamique et ouvert comme le hockey) plus il pourra perfectionner ses habiletés pour jouer toutes les positions.

Voici ce qu'un joueur de l'AHL avait à dire dans le guide « des parents » au hockey mineur :

« J'avais toujours joué à la défensive et un jour mon entraîneur m'a fait jouer à l'aile droite... Ce fut tellement difficile au début de faire la transition. L'ensemble de mon jeu a été affecté. Je me trouvais dans le milieu de l'action et je n'arrivais pas à lire le jeu aussi bien... J'ai commencé à regarder les avants sur des vidéos et sur la glace et j'ai posé beaucoup de questions aux entraîneurs et aux avants... Je n'arrive pas à croire que quelques années plus tard, je suis toujours un avant... Je reconnais maintenant l'importance d'être capable de jouer plusieurs positions quand l'entraîneur a besoin de vous... J'aurais simplement aimé être plus polyvalent quand j'étais plus jeune. »

Selon le livre « Hockey Agility » des docteurs Yasha et Elena Smushkin, « Les habiletés et le conditionnement athlétique global des jeunes joueurs de hockey qui devraient normalement représenter l'aspect divertissant du sport sont absents. Pour compenser ceci, les entraîneurs utilisent d'autres tactiques. Une de ces tactiques est ce que l'on appelle « l'approche par position » qui domine le sport.

Selon cette approche, l'enfant est tenu de jouer strictement à sa position. S'il prend par hasard le contrôle de la rondelle, il doit la tirer ou la passer à un autre membre de l'équipe le plus rapidement possible. L'utilisation de cette approche par position chez des enfants qui ne possèdent même pas les habiletés de base donne lieu aux tactiques malheureusement répandues où le joueur s'avance, hésite et change d'idée, ne sachant trop quoi faire; dès qu'il reçoit la rondelle, l'enfant la tire, souvent dans aucune direction précise. Ceci donne l'impression qu'il a peur de la rondelle et qu'il veut s'en défaire le plus rapidement possible. La plupart du temps, les enfants ne jouent pas avec la rondelle, mais la pourchassent. »

Compte tenu de ces renseignements, il est fortement recommandé que la spécialisation des positions des joueurs ne soit pas mise en vigueur avant le niveau pee-wee au plus tôt (atome pour les gardiens de but). Les joueurs participant à des essais aux niveaux atome et inférieurs ne devraient pas présélectionner une position. La sélection des joueurs à ces niveaux du jeu devrait reposer sur l'ensemble de leurs habiletés au hockey et sur leur capacité de « jouer » le jeu.



ÉVALUATION ET SÉLECTION DES JOUEURS

À la poursuite de son rêve : le pot d'or ou le chemin de briques jaunes

Par : Matt Brown, consultant en psychologie du sport

Quand on les questionne sur leur *rêve*, la plupart des gens le décrivent comme un objectif à atteindre : les Olympiques, un diplôme, une voiture de luxe, un emploi prestigieux, etc. Mais un éducateur en performance de la Virginie a discuté de « rêves » avec plusieurs personnes au sommet de leur domaine et a découvert que leurs rêves étaient très différents. Ils rêvent de savoir comment ils veulent se sentir jour après jour et de créer ce milieu pour eux. Ils vivent leur rêve *chaque jour*. Cet article vous aidera à faire de même.

C'est facile de ne voir que le résultat final. Nous voyons des athlètes glorifiés à la télévision pour leur victoire. Nous sommes bombardés d'annonces de produits qui nous « rendront vraiment heureux » : voitures, vacances, vêtements, etc. Les éloges fusent de toutes parts pour ceux qui connaissent du succès à l'école, dans le sport, dans le monde des affaires, etc. Et nous tombons dans le piège. Quand la route devant nous semble longue, nous envisageons un endroit magique au bout du chemin où tout ira bien et vaudra la peine. Comme le mystérieux pot d'or qui se trouve supposément au bout de l'arc-en-ciel. Mais qu'arrive-t-il à ceux qui partent à la quête de cet or? Peuvent-ils vraiment apprécier les couleurs de l'arc-en-ciel? Malheureusement, non. Et que dire de ceux parmi nous qui basons tout sur notre salaire? Pouvons-nous vraiment apprécier le chemin que nous avons parcouru pour nous y rendre? Non, pas plus que ceux qui cherchent l'or n'apprécient l'arc-en-ciel.

Chaque jour renferme un peu de magie pour ceux qui veulent bien s'en emparer. Mais comment faire? Doug Newburg de l'Université de la Virginie a interviewé des personnes au sommet de leur domaine. À ce jour, il a interviewé plus de 350 personnes : athlètes, chirurgiens, musiciens, hommes d'affaires et même le meilleur profileur de tueurs en série des États-Unis. Il a choisi ces personnes non seulement parce qu'elles étaient les meilleures, mais aussi parce qu'elles semblaient heureuses et complètement « vouées » à leur travail.

Il a découvert que toutes ces personnes semblaient vivre leur vie de façon semblable. Elles commencent par décider *comment elles veulent se sentir aujourd'hui*. Elles portent attention aux fois où elles se sentent le plus *engagées* par ce qu'elles font. Autrement dit, ces gens étaient tellement pris par leur activité qu'ils ont perdu toute notion du temps, ils ne regardaient pas autour d'eux pour voir ce que les autres pensaient d'eux et ils étaient comblés par ce qu'ils faisaient. Ils ont aussi porté attention à l'*endroit* où ils étaient quand ils se sentaient de la sorte et à *ceux qui étaient avec eux*. Lorsqu'ils ont découvert ce qui leur procurait ce sentiment, ils avaient leur RÊVE.

Ce genre de rêve n'est pas le genre de chose que l'on attend, mais plutôt quelque chose que l'on travaille à reproduire chaque jour. Mais il faut y *travailler*. Si vous pratiquez le hockey et que vous prenez goût à la sensation que le patinage vous procure, vous pouvez décider de maîtriser cette habileté. Mais cela exige du travail. N'importe qui qui pratique ce sport connaît la quantité de sueur, de concentration et de patience qu'il faut pour éprouver cette sensation de façon constante. Vous devez prendre une décision. Est-ce que cette sensation, cette partie de votre rêve vaut tout le dur travail, les heures et le dévouement requis pour y arriver? Si oui, chaque fois que vous vous avancez sur la glace, vous essayez d'en bâtir une petite partie.

Le prochain élément est formé des *obstacles* sur votre parcours. Plusieurs d'entre nous rencontrent des obstacles et se concentrent sur eux. Il se peut que nous perdions un match, échouions un examen de maths, nous disputons avec un ami et nous nous concentrons sur pourquoi nous avons perdu, avec quels problèmes de mathématiques nous avons de la difficulté ou ce qu'a fait notre ami pour nous bouleverser. Les personnes que Doug Newburg a rencontrées ont une vision différente de leurs obstacles. Confrontées à des problèmes, elles se sont rappelé leur rêve : ce qu'elles aiment de leur sport,



ÉVALUATION ET SÉLECTION DES JOUEURS

le sentiment qu'on ressent quand on arrive à résoudre un problème de maths, ce qu'elles aiment chez leur ami. Ceci leur a permis de retrouver leur rêve. Les obstacles ont semblé faire partie du *travail*, de ce qu'il faut pour créer leur *rêve*.

Pour ces gens, tout commence et prend fin avec leur *rêve*. En se rappelant constamment *la façon dont ils veulent se sentir*, ils ont pu rester *engagés* et apprécier le parcours. La plupart d'entre nous connaissons l'histoire du *Magicien d'Oz*, Dorothée, l'Épouvantail, le Bûcheron de fer-blanc et le Lion Poltron partent à la recherche du magicien d'Oz qui leur accordera tous leurs vœux. Sur le *chemin de briques jaunes* ils découvrirent un sentiment d'appartenance, la sagesse, l'amour et le courage, pas en se concentrant sur la Cité d'Émeraude au loin, mais en se concentrant sur le chemin de briques jaunes, leur parcours, et sur chaque pas. Il n'est pas surprenant qu'Oz ait eu si peu à leur offrir comparativement au rêve qu'ils avaient vécu tout au long du parcours.

Vous aussi pouvez vivre votre RÊVE chaque jour. Portez attention aux sentiments que vous aimez le mieux. Faites le travail qui s'impose pour y arriver. Pensez à votre rêve quand vous rencontrez des obstacles. Ceci vous empêchera d'anticiper la gloire que représentent le pot d'or et le Grand Magicien d'Oz. Vous pourrez ainsi apprécier *votre* chemin de briques jaunes et toutes les merveilles que vous rencontrerez en cours de route.



ÉVALUATION ET SÉLECTION DES JOUEURS

LA LIBÉRATION DE JOUEURS

Extrait du Club des entraîneurs. www.clubdesentraîneurs.net

Une des tâches les plus difficiles pour un entraîneur est de dire aux joueurs qu'ils ne feront pas partie de l'équipe. Bien que difficile, la libération des joueurs doit être planifiée et se faire avec beaucoup de tact afin que l'expérience des essais puisse permettre aux joueurs de croître sans diminuer leur estime de soi.

La première étape consiste à bien planifier vos séances d'essais. Préparez un plan de sélection précis, en tenant compte du nombre de joueurs, des qualités que vous recherchez, de la façon d'évaluer ces qualités et du temps de glace disponible.

Une fois votre plan mis en œuvre, faites part de tous les détails aux parents et aux joueurs. Décrivez votre plan de sélection, y compris les critères de sélection, les objectifs des exercices et des jeux dirigés ainsi que les échéanciers pour la sélection. Une bonne communication à cette étape permettra d'éviter tout malentendu plus tard.

Avant de décider de libérer des joueurs, veuillez mettre au point un plan clair pour les aviser. N'affichez jamais une liste et ne lisez jamais le nom des joueurs devant être libérés en présence de toute l'équipe. Rencontrer toujours chaque joueur individuellement.

Voici quelques suggestions pour ces réunions :

- Soyez franc et allez droit au but : dites aux joueurs pourquoi ils ne feront pas partie de l'équipe, soulignez leurs points forts et leurs faiblesses
- Invitez-les à poser de questions et donnez des rétroactions positives afin de leur donner des conseils pour leur développement futur
- Ne faites pas de promesses pour l'avenir. Orientez les joueurs vers d'autres équipes, remerciez-les de leurs efforts et encouragez-les à travailler fort et à s'améliorer

Après avoir libéré les joueurs, attendez-vous aux questions des parents. Soyez franc, allez droit au but avec les parents et évitez les confrontations.

N'oubliez pas que les essais sont un moyen de placer les joueurs au sein des équipes où ils pourront en profiter le plus. Libérer un joueur n'est jamais facile, mais il est vraiment important de rencontrer les joueurs en tête-à-tête!



ÉVALUATION ET SÉLECTION DES JOUEURS

Tests visant les habiletés

But

« Sensibiliser les gens à l'importance du développement des habiletés et mettre en place un système pour mesurer et souligner l'acquisition d'habiletés. » Il n'existe, à l'heure actuelle au Canada, aucun programme organisé à l'échelle nationale pour mesurer ou souligner l'amélioration des habiletés au sein du système du hockey canadien. Il est clair, qu'à l'intérieur du système canadien, nous devons inciter les entraîneurs à encourager le développement des habiletés de base requises pour jouer au hockey au niveau mineur en développant et mesurant l'acquisition d'habiletés individuelles et en offrant des rétroactions positives à cet égard. Nous devons fournir un moyen de mesurer le succès autre que le simple calcul du nombre de victoires et de défaites.

À cette fin, Hockey Canada a créé le Programme national des normes et des tests d'habiletés à l'intention des joueurs de hockey mineur au Canada. Ce programme repose sur le principe fondamental voulant que le développement des habiletés soit amusant et qu'il représente un défi tout en étant accessible à tous les joueurs du hockey mineur canadien. Hockey Canada croit que nous devrions souligner l'acquisition d'habiletés.

Accessibilité

- Toute équipe membre de Hockey Canada a accès au programme
- Les données des tests sont centralisées au moyen du site Web national de Hockey Canada (www.skillstesting.net)
- Les frais de participation au programme demandés des joueurs/équipes sont minimes (le niveau 1 est gratuit)

Tests

- Une série de tests individuels pouvant facilement être gérés par les entraîneurs de l'équipe et exigeant peu de matériel, des coûts minimes et peu de temps de préparation.
- Les tests doivent être administrés trois (3) fois par saison.
 - 1) Au début de la saison, pour une première analyse et un profil des joueurs et de l'équipe
 - 2) Au milieu de la saison pour vérifier s'il y a amélioration des habiletés des joueurs et de l'équipe
 - 3) À la fin de la saison, pour montrer l'amélioration survenue depuis le début

Normes

- Une série de normes seront déterminées, selon les catégories d'âge, afin que les joueurs et les équipes puissent comparer leurs résultats et vérifier leurs forces, leurs faiblesses et leur amélioration

Éducation

- Hockey Canada fournira le matériel technique pour l'évaluation et offrira des conseils sur les habiletés par le biais d'un site Web national.
- L'aspect le plus important du programme est qu'une fois que les entraîneurs auront fait passer les tests aux joueurs, ils recevront une série d'exercices conçus pour les aider à améliorer les points faibles de l'ensemble de l'équipe ou des joueurs individuels.

ÉVALUATION ET SÉLECTION DES JOUEURS

Préparation des 6 ateliers pour les tests d'habiletés

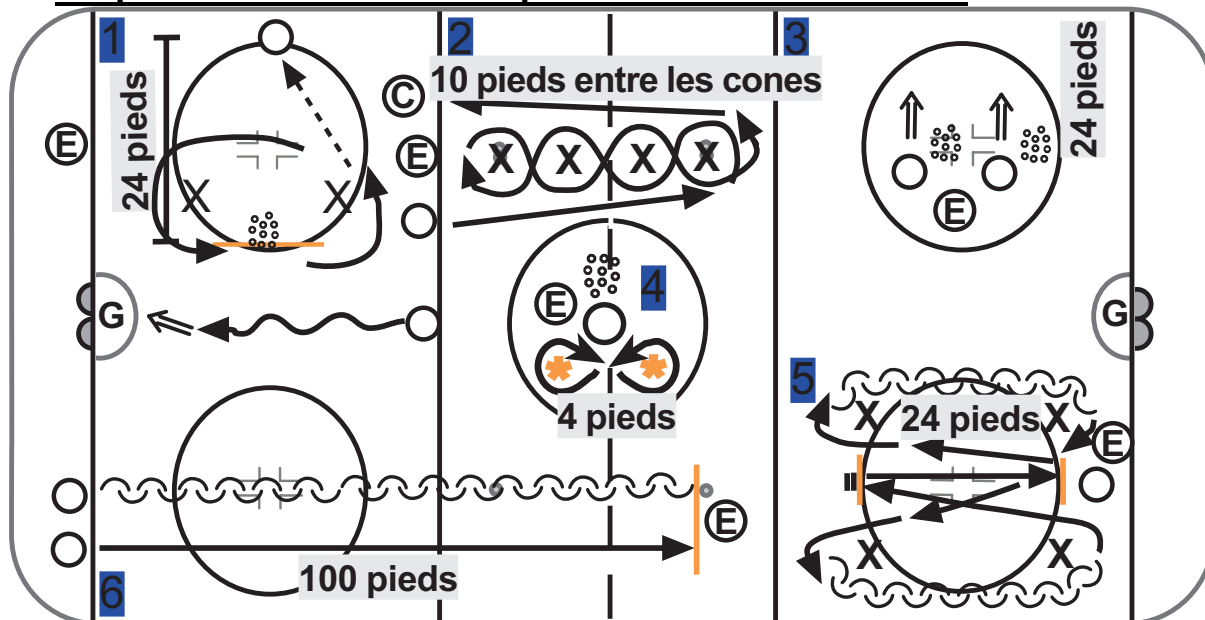

Durée	Description
60 MIN	Préparation des 6 ateliers pour les tests d'habiletés
<ul style="list-style-type: none"> • Option 1 <ul style="list-style-type: none"> - Les 6 ateliers peuvent être présentés lors d'une même séance d'entraînement. La préparation prend environ 10 minutes, laissant ainsi environ 8 minutes par atelier pour effectuer les tests. - Pendant la préparation, les joueurs peuvent s'échauffer et se familiariser avec le déroulement de la séance. - Selon le nombre de joueurs, ils peuvent être répartis en groupes aussi petits que deux (1 équipe sur la glace) ou aussi gros que 6 (2 équipes sur la glace). - Si l'option 1 est retenue, vous aurez besoin d'au moins 6 entraîneurs ou adjoints sur la glace. ! Option 2 <ul style="list-style-type: none"> - Il est possible de présenter 3 ateliers lors d'une séance et 3 autres la séance suivante. - Si cette option est retenue, vous aurez besoin d'au moins 3 entraîneurs ou adjoints sur la glace. 	
Points-clés de l'exécution (PCE) <ul style="list-style-type: none"> ! Demander à des parents d'inscrire les résultats sur la feuille de données ! S'assurer d'avoir tout l'équipement requis 1. Rondelles 2. Ruban à mesurer 3. Peinture en aérosol 4. Chronomètres 5. Cônes 6. Planchettes à pince ! Si les joueurs tombent ou exécutent mal l'habileté, leur donner une chance de reprendre l'exercice. 	

Pour plus de renseignements sur les tests d'habiletés, consultez-le :
http://hockeycanada.prismx.net/multimedia/f/develop/skilltesting/downloads/manuel_pnsth.pdf



ÉVALUATION ET SÉLECTION DES JOUEURS

Diapositive 1

*Évaluation des joueurs
et
sélection de l'équipe*

Hockey Canada



ÉVALUATION ET SÉLECTION DES JOUEURS

Diapositive 2

Le but



«Fournir une évaluation juste, constante et globale qui permettra aux joueurs d'évoluer à un niveau déterminé en comparant leurs habiletés à celles de joueurs du même âge et de la même catégorie.»





ÉVALUATION ET SÉLECTION DES JOUEURS

Diapositive 3

Les avantages du sport



- ❖ *Développer la forme physique*
- ❖ *Enseigner de saines habitudes de vie*
- ❖ *Enseigner les habiletés pour le sport*
- ❖ *Enseigner la saine compétition*
- ❖ *Développer l'estime de soi*
- ❖ *Développer des amitiés*
- ❖ *Procurer du plaisir*





Diapositive 4

Principes d'évaluation



- ❖ *Opportunité*
- ❖ *Variété*
- ❖ *Respect, estime de soi et dignité*







ÉVALUATION ET SÉLECTION DES JOUEURS

Diapositive 5

Philosophie



Grâce à des communications claires et précises, des séances sur glace bien planifiées et l'objectivité des évaluateurs, chaque joueur aura droit à une évaluation juste et significative





Diapositive 6

Points à considérer

- ❖ *Équité*
- ❖ *Constance*
- ❖ *Approche normalisée*
- ❖ *Accent sur le développement*
- ❖ *Communication avec les parents*





ÉVALUATION ET SÉLECTION DES JOUEURS

Diapositive 7

Un processus bien défini comprend :

- ❖ *Une politique de sélection*
- ❖ *Une réunion pour le camp de sélection*
- ❖ *Des critères de sélection*
- ❖ *Un échéancier pour la sélection*
- ❖ *Des entrevues de sélection*
- ❖ *Les droits des joueurs*





Diapositive 8

Préparation



»Si j'avais 8 heures pour abattre un arbre, je passerais les 6 premières à affûter ma hache.»

Abraham Lincoln





Diapositive 9

Élaborer un plan

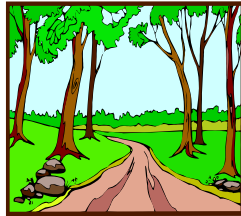

- ❖ *Divisions des joueurs*
 - ✓ *Nombre*
 - ✓ *Méthode de classement*
- ❖ *Évaluateurs requis*
- ❖ *Critères de sélection*
- ❖ *Temps de glace disponible*
- ❖ *Soutien sur la glace*
- ❖ *Plans sur la glace*







ÉVALUATION ET SÉLECTION DES JOUEURS

Diapositive 10

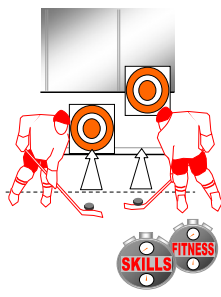
Que devriez-vous évaluer ?



- ❖ *Habiletés individuelles*
- ❖ *Habiletés collectives*
- ❖ *Qualités mentales*
- ❖ *Qualités physiques*
- ❖ *Caractéristiques émotionnelles*



SKILLS FITNESS



Diapositive 11

Liste de contrôle de l'évaluation

- ✓ *Critères*
- ✓ *Habilités*
- ✓ *Tenue des registres*
- ✓ *Gardiens de but*
- ✓ *Préparation du joueur*

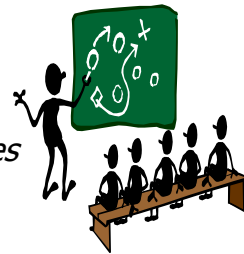



Diapositive 12

Organiser les essais

- ✓ *Exercices d'habileté*
- ✓ *Tests des habiletés*
- ✓ *Concours*
- ✓ *Jeux dirigés*





Diapositive 13

Outils d'évaluation

- ✓ *Listes des joueurs*
- ✓ *Gabarit d'observation*
- ✓ *Rapports de dépistage*
- ✓ *Tenue des registres*





Diapositive 14

Qui doit évaluer ?

- ❖ *Adjoints sur la glace*
- ❖ *Observateurs*
- ❖ *Personnel des entraîneurs*
- ❖ *Approche par comités*





ÉVALUATION ET SÉLECTION DES JOUEURS

Diapositive 15

Libération des joueurs

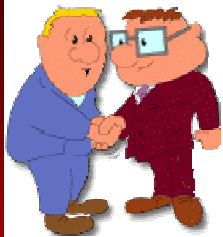

- ❖ Éviter les annonces publiques
- ❖ Rencontres individuelles
- ❖ Inviter les gens à poser des questions
- ❖ Orienter les joueurs
- ❖ Quitter sur une note positive
- ❖ Comment aborder les parents





Diapositive 16

Les joueurs ont le droit . . .

- ❖ *De participer aux sports*
- ❖ *De jouer au niveau approprié*
- ❖ *Au leadership d'un adulte compétent*
- ❖ *De participer dans un milieu sain et sécuritaire*
- ❖ *De prendre part au leadership et à la prise de décision*
- ❖ *De jouer comme un enfant et non comme un adulte*
- ❖ *À une préparation appropriée en vue de participer au sport*
- ❖ *À une chance égale de connaître du succès*
- ❖ *D'être traités avec dignité*
- ❖ *De s'amuser dans le sport*





ÉVALUATION ET SÉLECTION DES JOUEURS

Diapositive 17

*Évaluation des joueurs
et
sélection de l'équipe*

Hockey Canada 